



## Découper, coller et plier en s'amusant !

Dans ce livret tu trouveras plusieurs activités avec des explications,  
les voici dans l'ordre :

- Découpage :

- La spirale en pointillés
- Les vilains virus à la poubelle
- Un pêle mêle
- Le jeu "tu paies ou tu perds"

- Découpage et collage :

- Le livret d'activité Alexandre

- Découpage, pliage et collage :

- Construis ton camion de pompier
- Cubeecraft

- Origamis

**A toi de jouer !!**

Momes



# SPIRALE EN POINTILLES

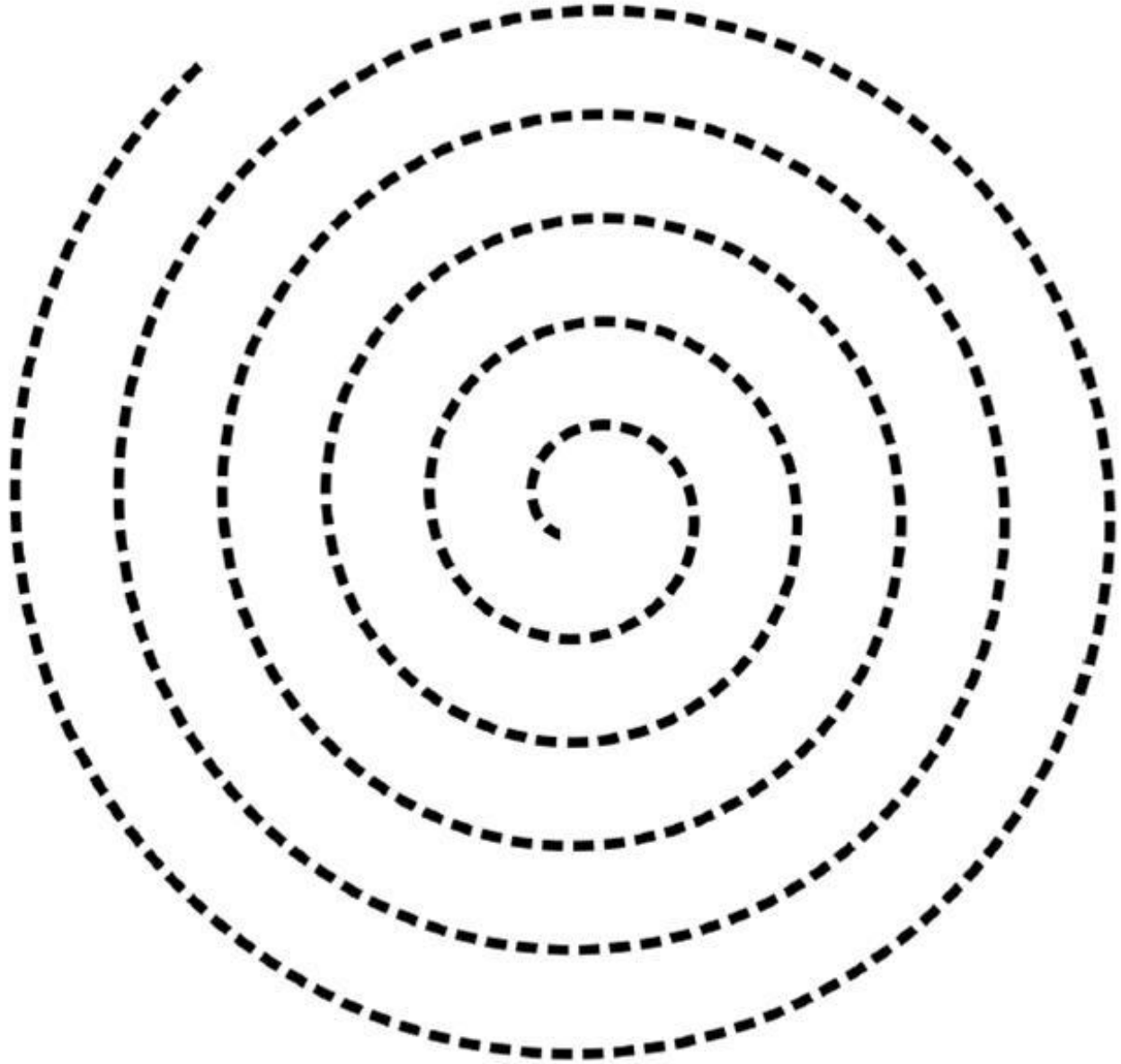



Découpe ces vilains virus et colle les dans la poubelle :



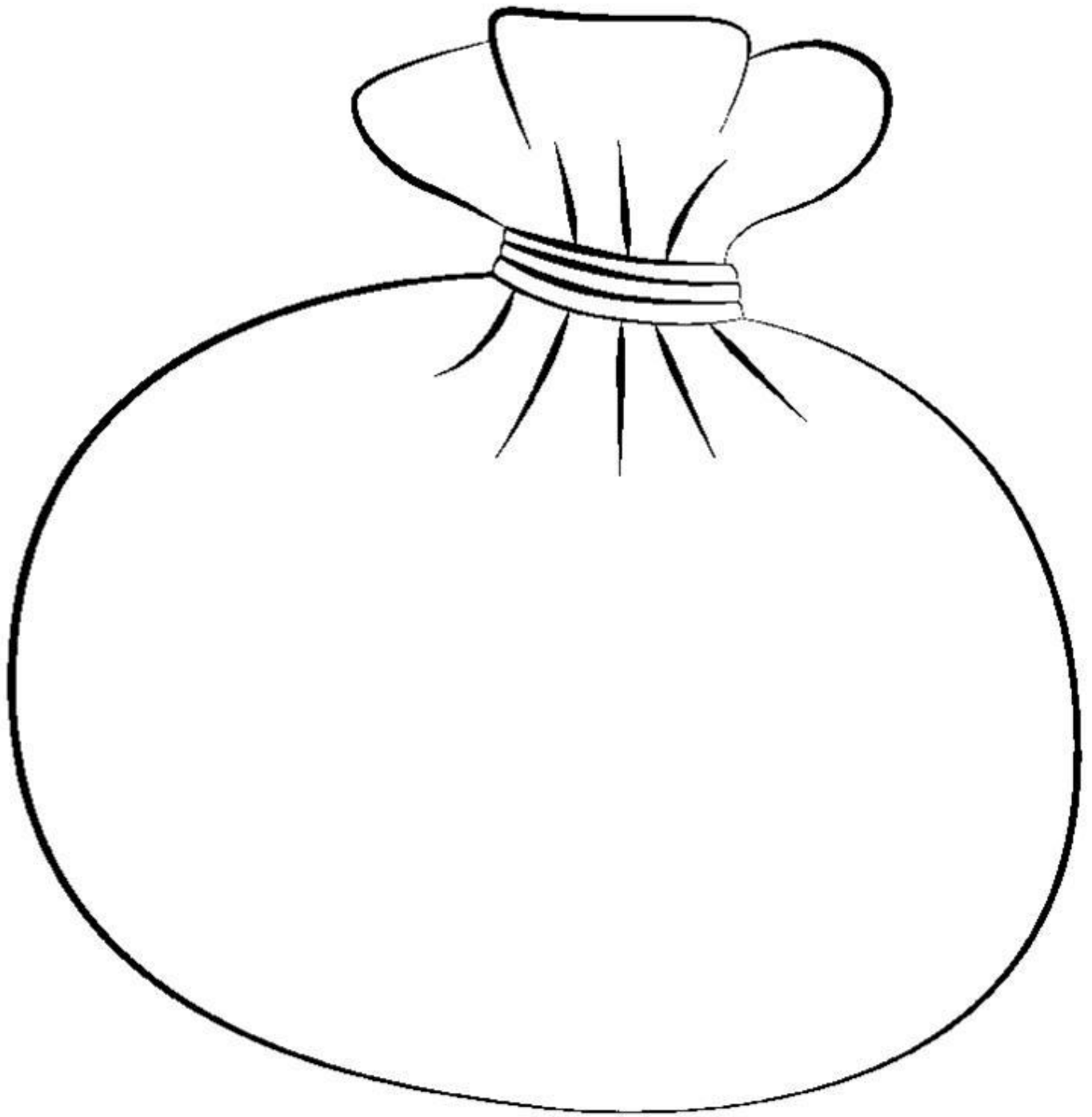

# Pêle mêle

## Découpage

Lors des activités de découpage, vous devrez être vigilant à ce que l'enfant tienne correctement ses ciseaux (pouce dans l'anneau du haut et doigts longs dans l'anneau du bas). Pour les droitiers, ils doivent placer les ciseaux à droite de la ligne à découper. Pour les gauchers, les ciseaux doivent être placés à gauche de la ligne à découper.

- Découpage fruit et légumes :

Découpe les cartes ci-dessous et colle-les sur le tableau de gauche si c'est un légume et à droite si c'est un fruit. Connais-tu d'autres légumes et d'autres fruits ?

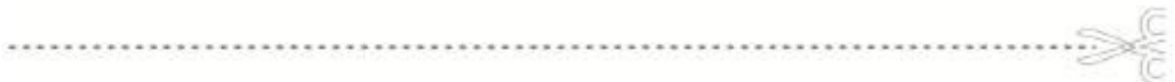

Cartes à découper :





- **Découpage animaux :**

Découpe les animaux et colle chaque animal dans son enclos en suivant le modèle.

Modèle



Animaux à découper



- Découpage gâteau d'anniversaire :

Modèle :

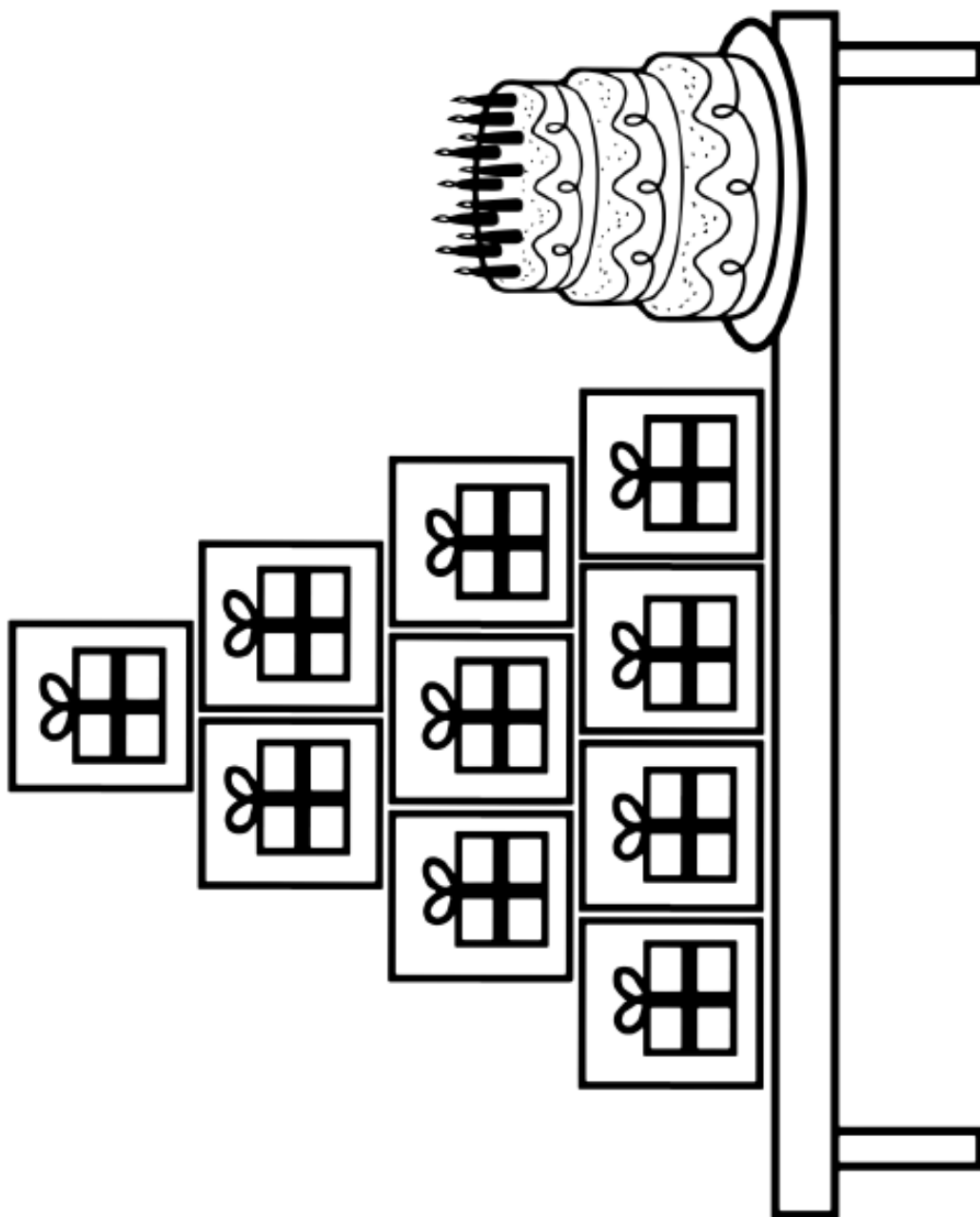

Découpe les cartes « cadeaux » :





Colle les cartes sur le modèle :

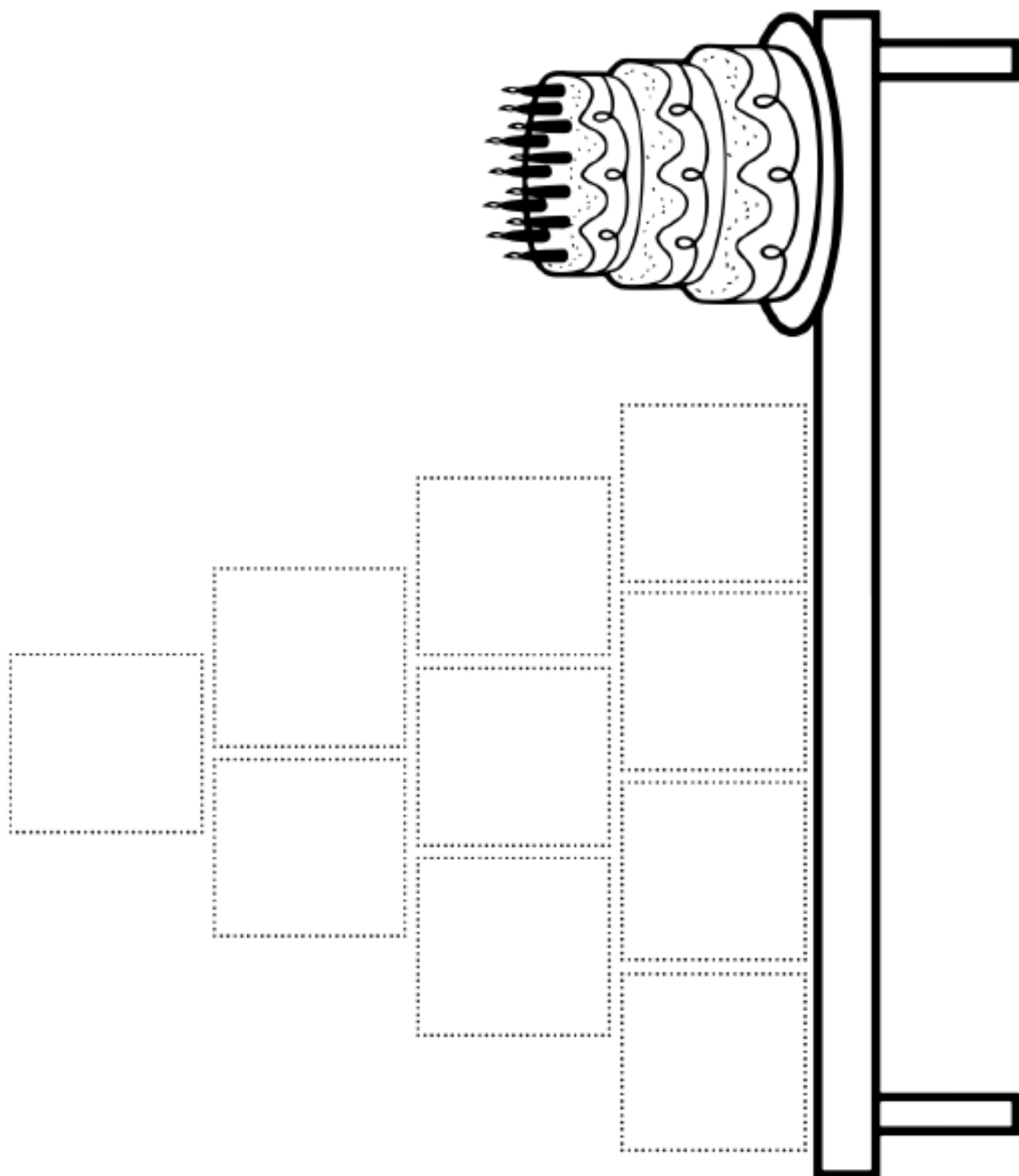

- Découpage robot :



**Exemple Version C**

Découpe chacune des formes :

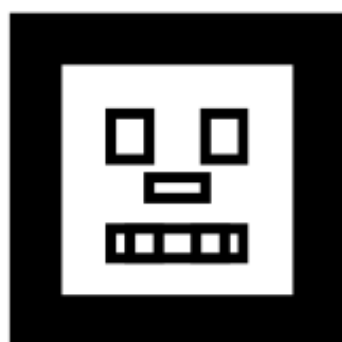
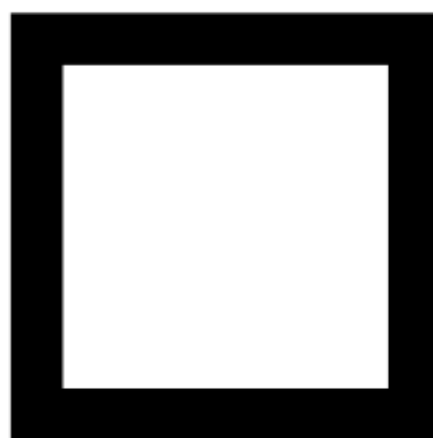
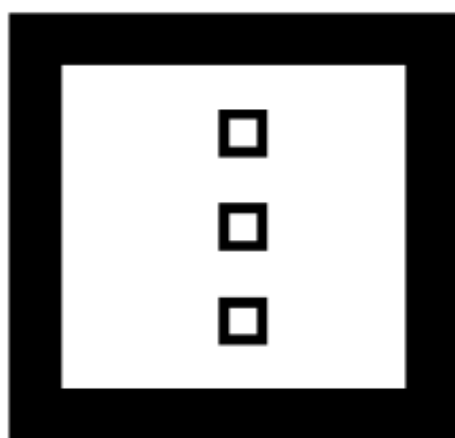

Colle les formes au bon endroit :

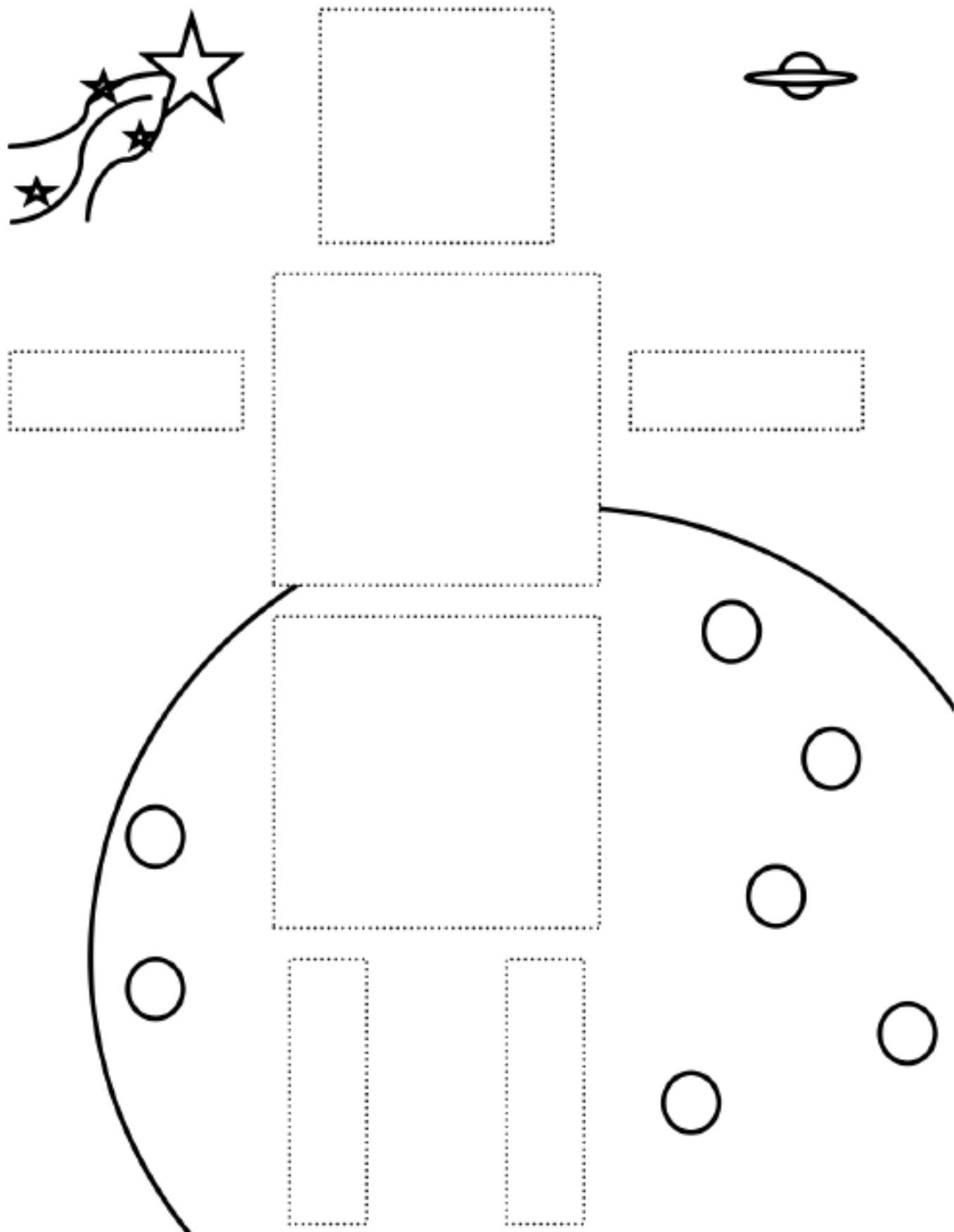

- Découpage galaxie :

Découpe chacune des formes



Colle les formes au bon endroit :

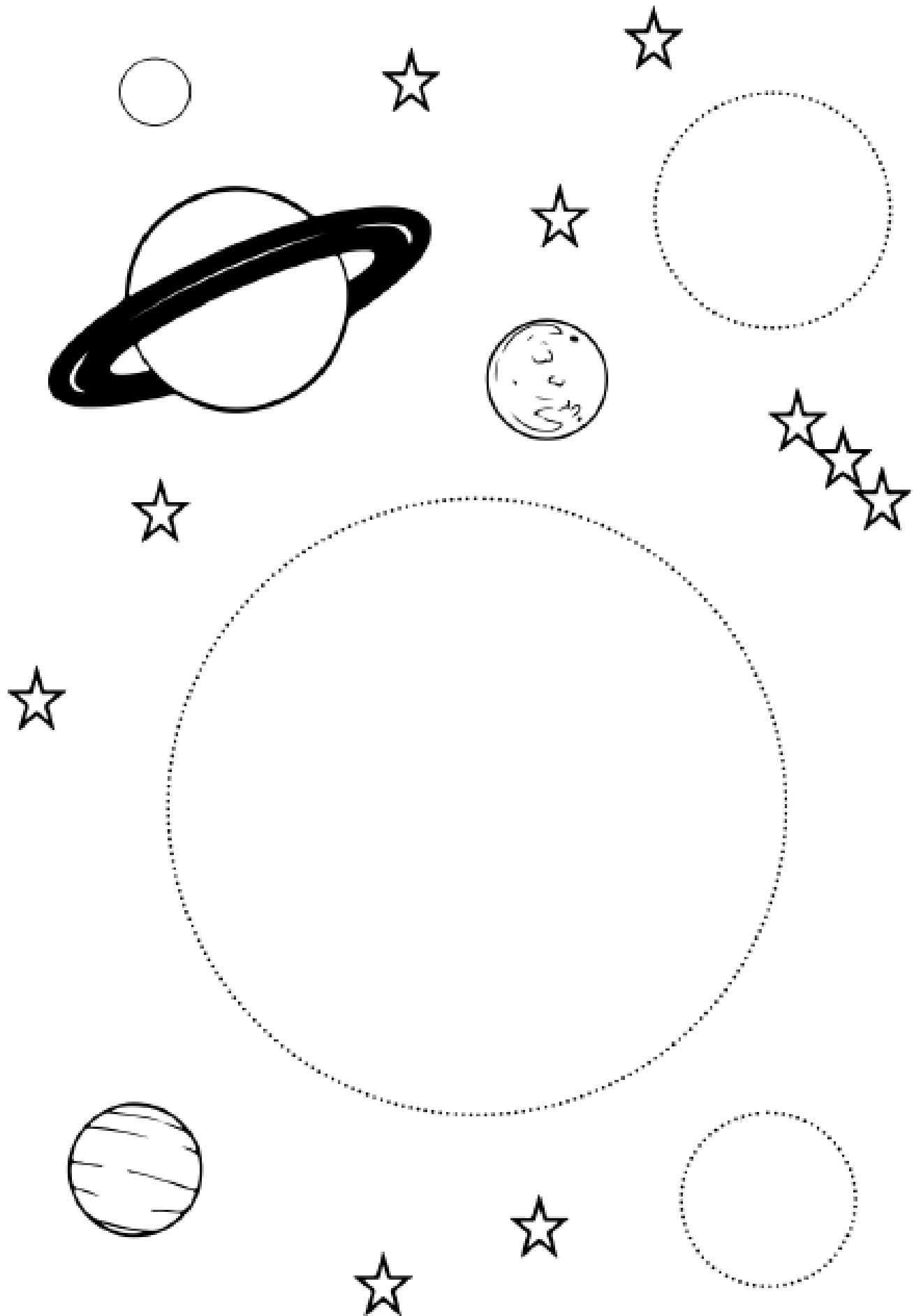



- **Découpage but de foot :**

Au préalable, découper les encadrés pour ne présenter à l'enfant que l'encadré.  
Découper un ballon de foot :



Coller le ballon de foot sur la lame du ciseau

Consigne pour l'enfant :

- Découper les pointillés jusqu'au but

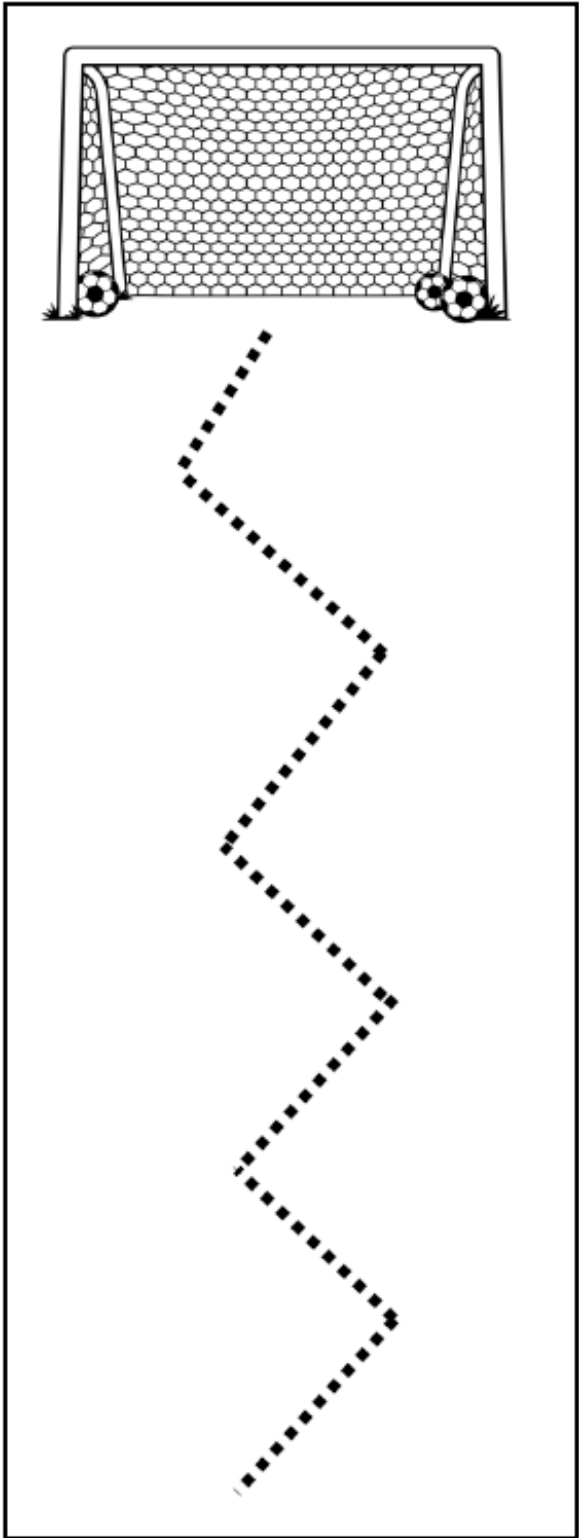
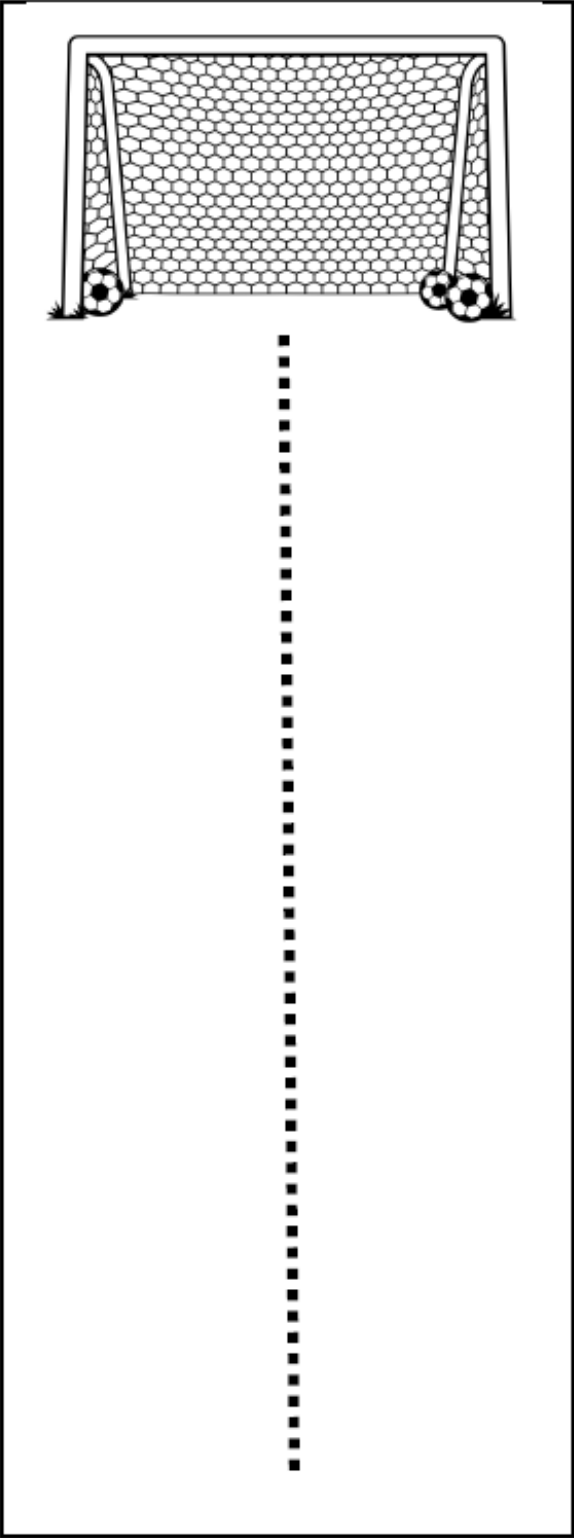

# « Tu paires ou tu perds »

## Matériel et infos

- 108 cartes à découper au préalable (à plastifier éventuellement)
- De 2 à 6 joueurs

## But du jeu

Remporter un maximum de prise (une prise se compose de 2 cartes identiques)

## Préparation

- Bien mélanger les cartes et les répartir à peu près équitablement entre les joueurs
- Chaque joueur positionne son paquet devant lui
- Le joueur qui arrive à toucher son coude avec sa langue est le premier à commencer. Sinon, le plus jeune commence.

## Le jeu

Chacun leur tour et dans le sens des aiguilles de l'horloge, les joueurs retournent une carte de leur pioche et la posent sur la table. Lorsqu'il retourne une carte, le joueur doit l'orienter vers les autres et non vers soi.

De plus en plus de cartes viennent remplir la table : à tout moment, quand un joueur remarque une paire de motifs identiques, il doit venir poser le plus rapidement possible un doigt ou une main sur chacune des 2 cartes. Il remporte alors la paire.

Les paires gagnées sont posées à côté de leur propriétaire.

Lorsqu'une paire est gagnée, c'est au joueur qui l'a remportée de retourner une nouvelle carte de sa pioche et la partie continue.

N'hésitez pas à jouer rapidement pour faire monter le stress !

**Erreur** : si un joueur pose un doigt ou une main sur deux cartes qui ne constituent pas une paire, il perd une paire déjà gagnée (1 carte sous sa pioche et l'autre sous la pioche d'un autre joueur)

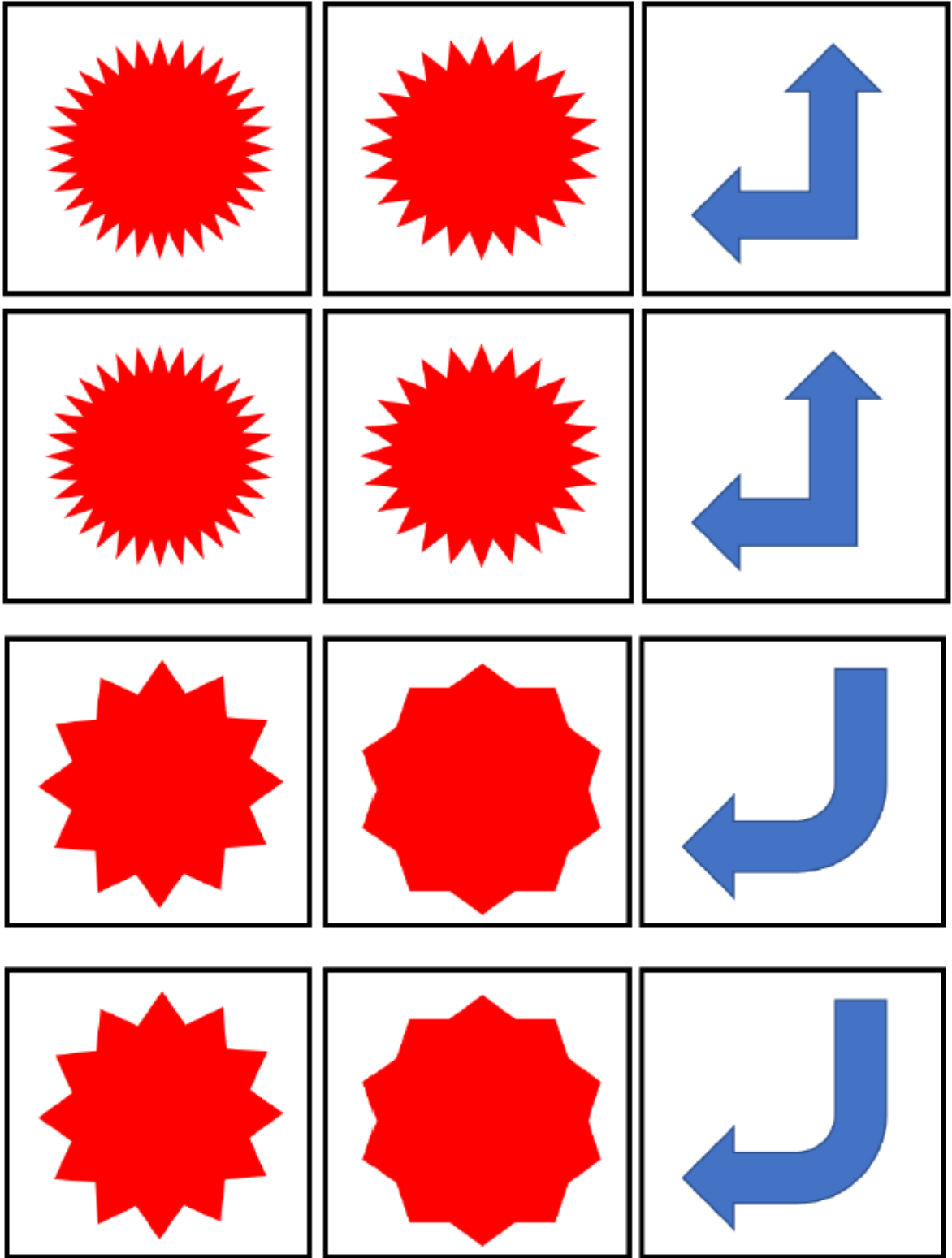

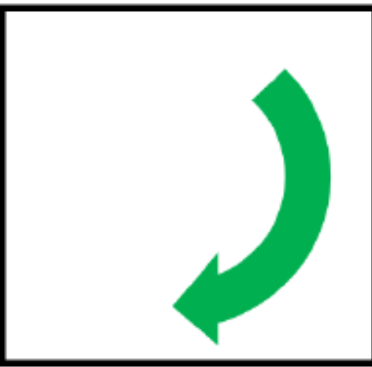
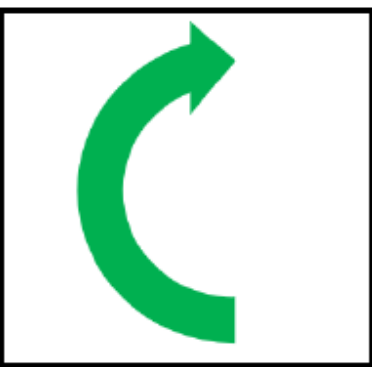
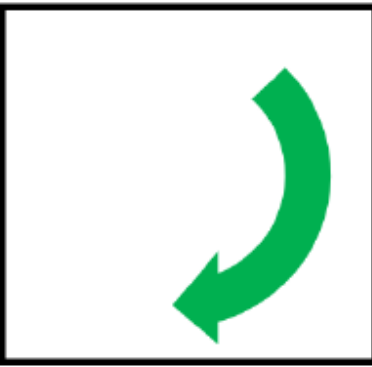
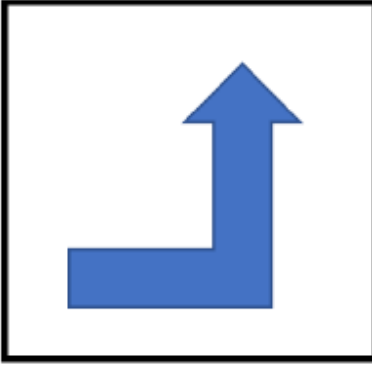
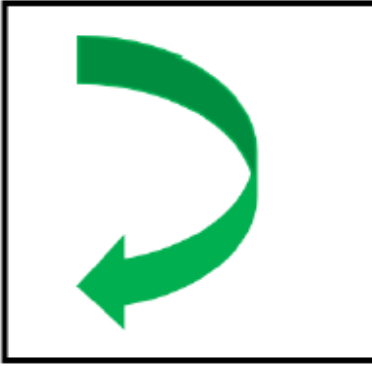
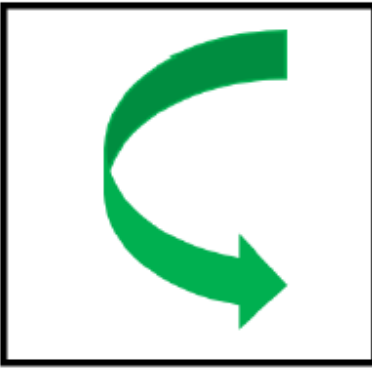
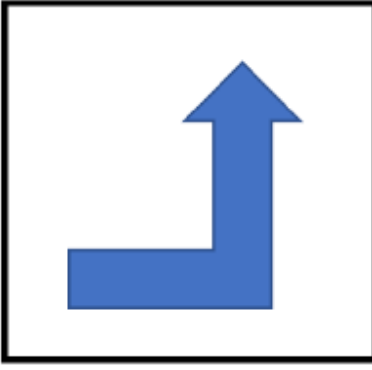
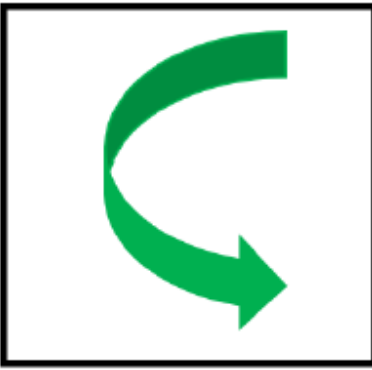

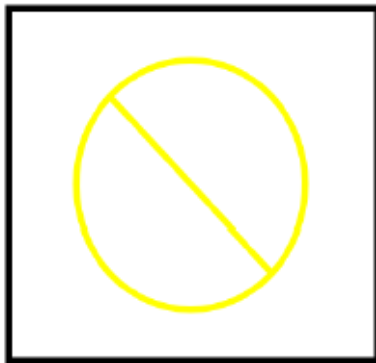
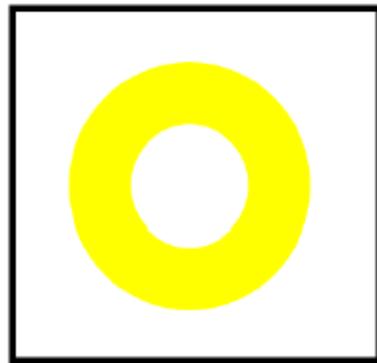
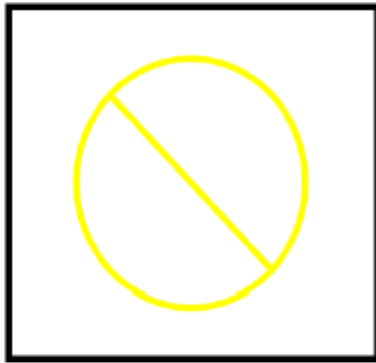
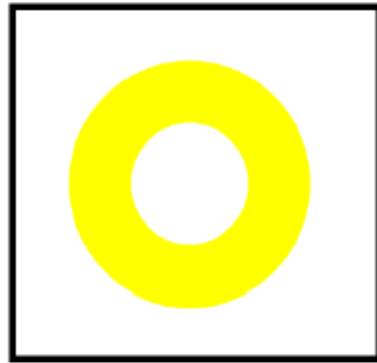
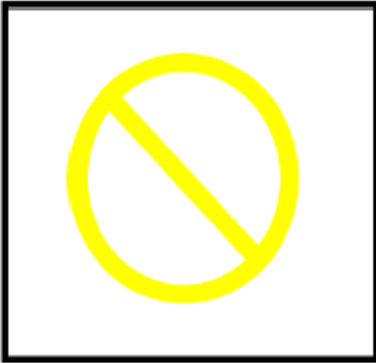
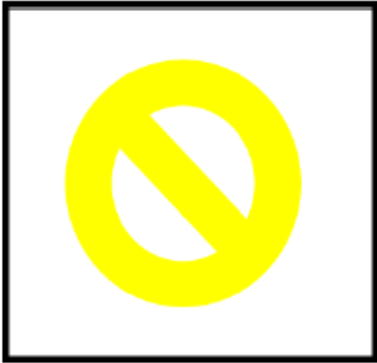
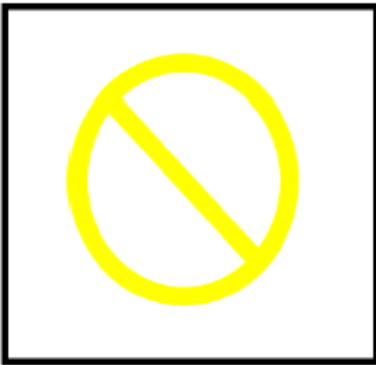
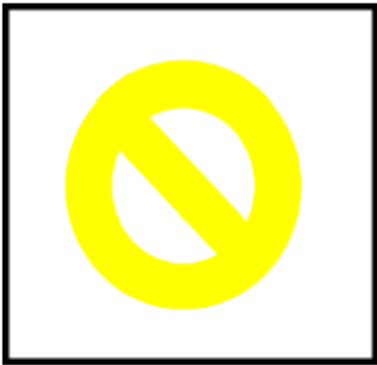



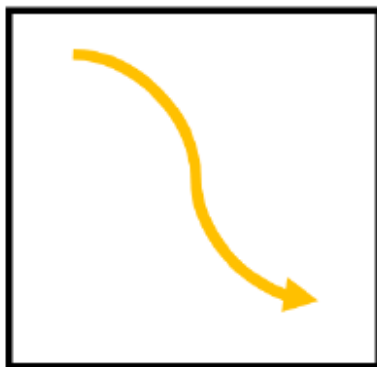
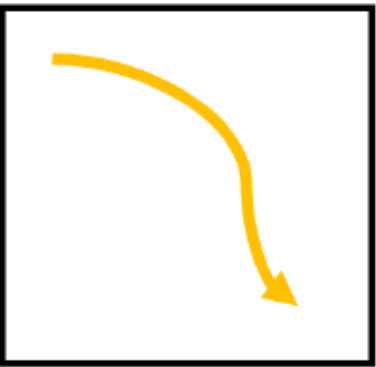
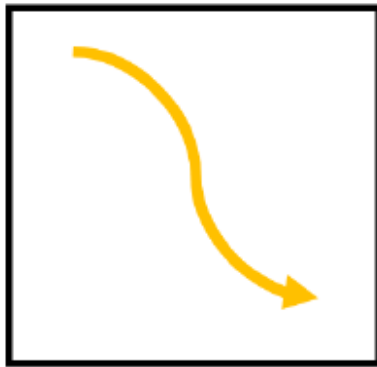
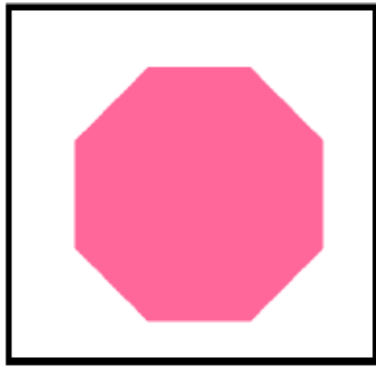
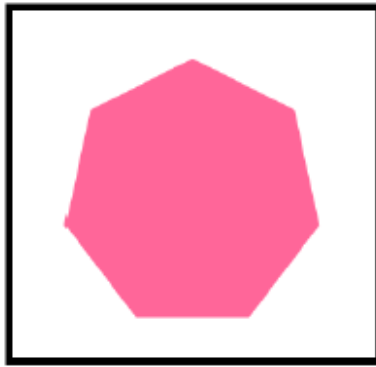
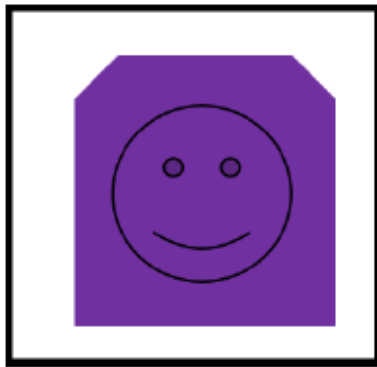
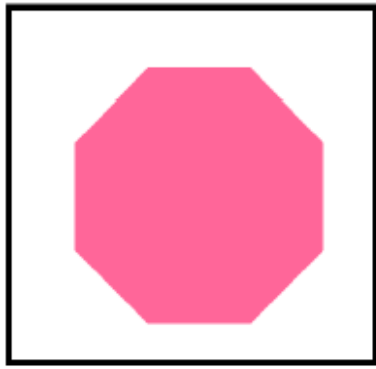
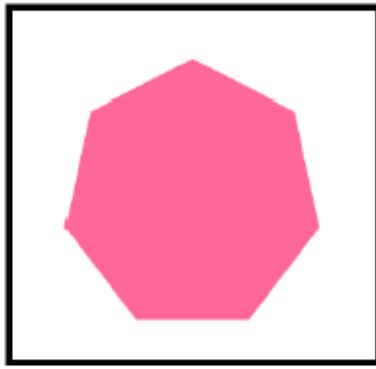
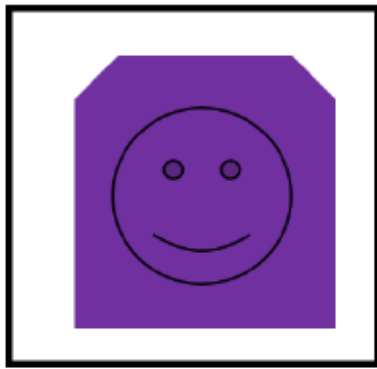

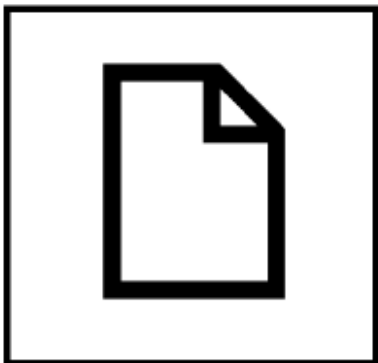
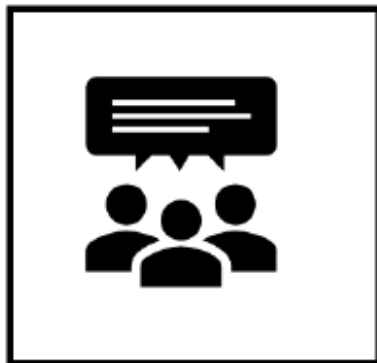
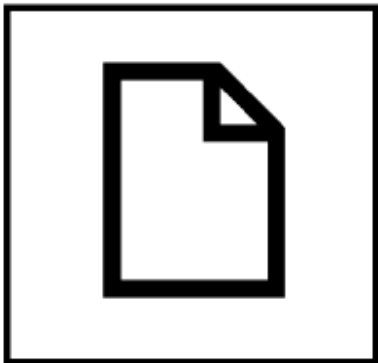
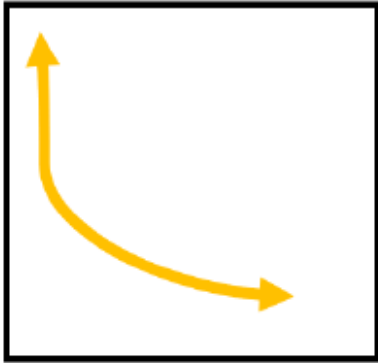
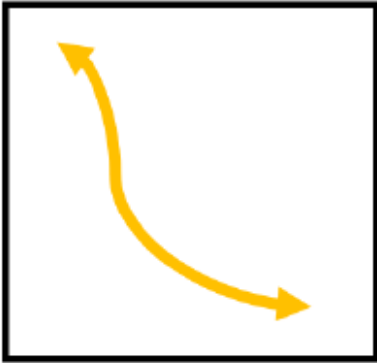
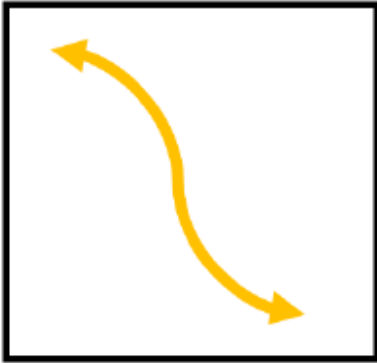
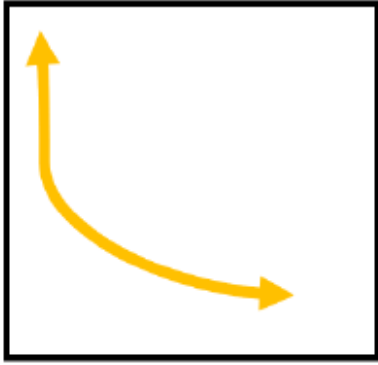
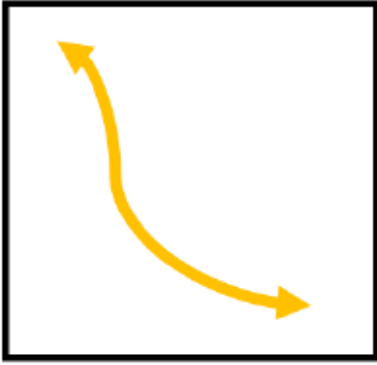
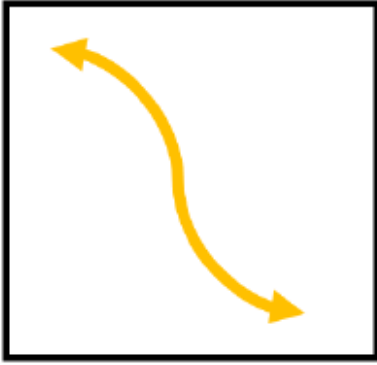

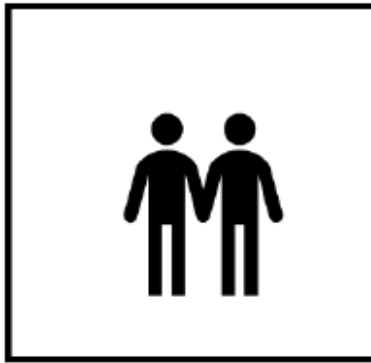
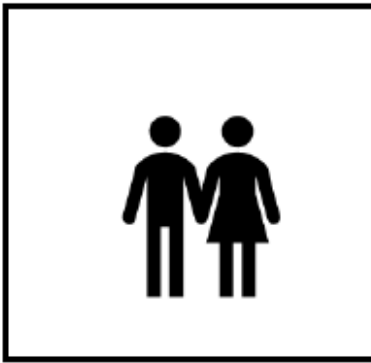

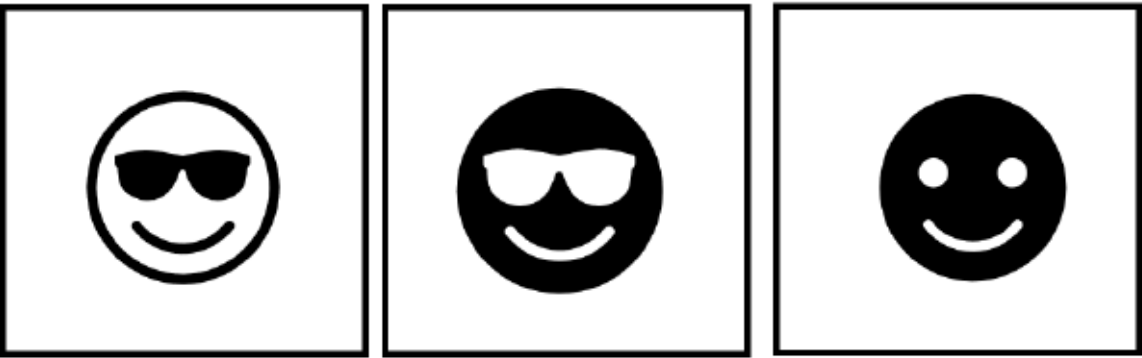
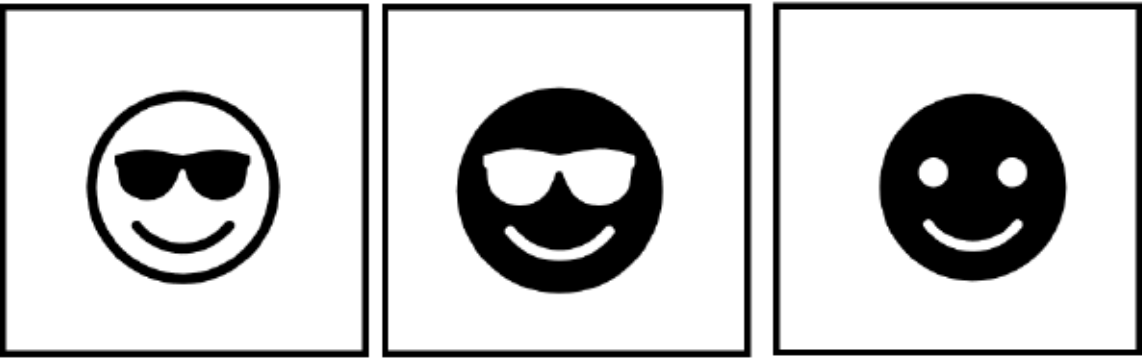
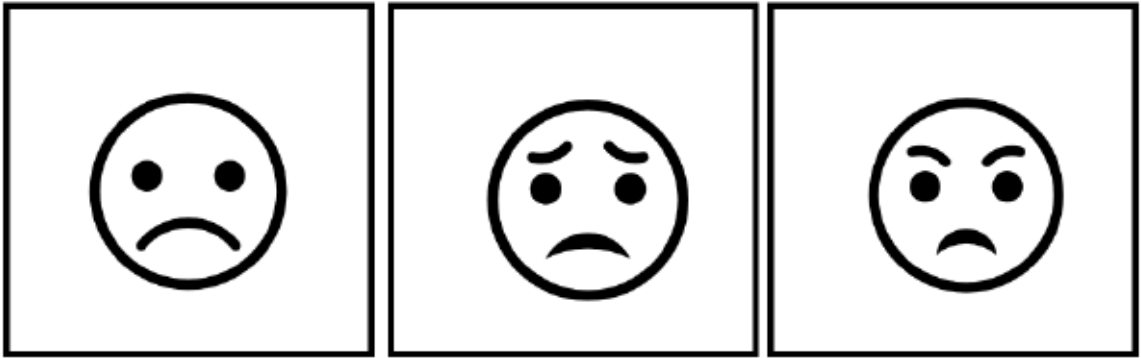
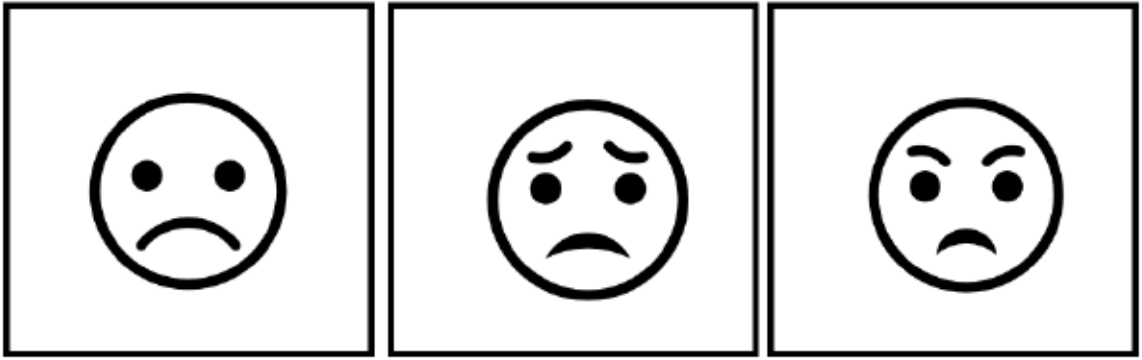



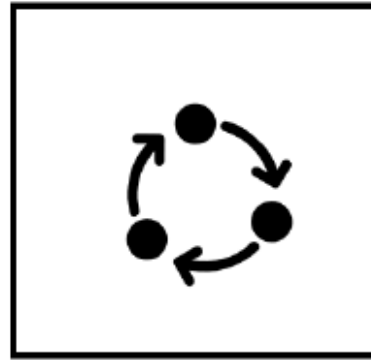
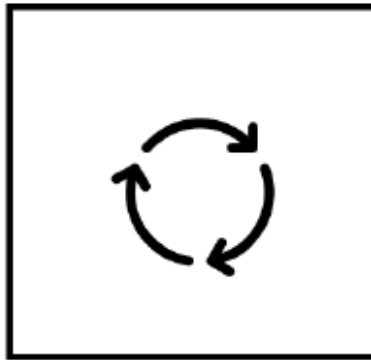
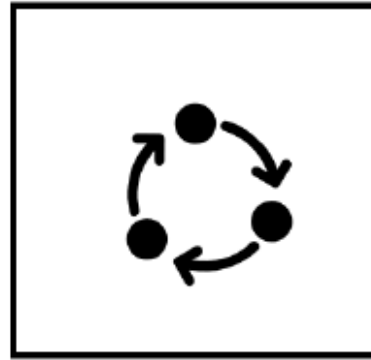
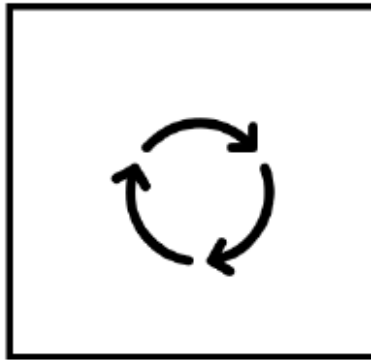
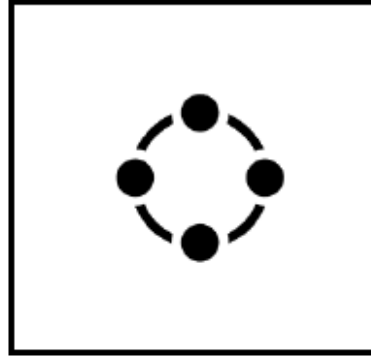
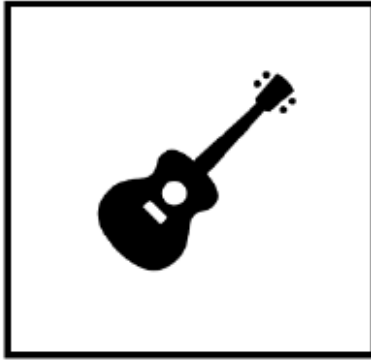
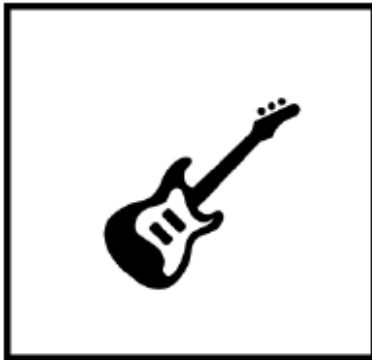
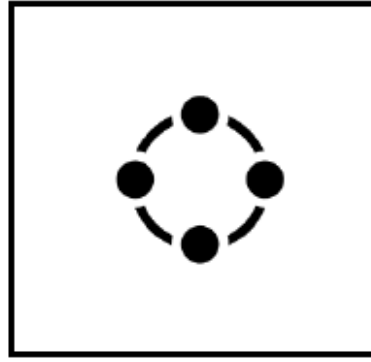
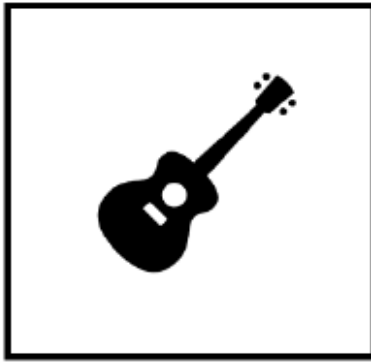
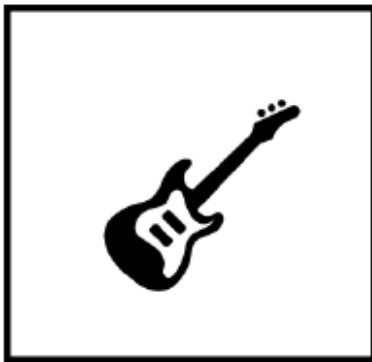





# Livret d'activités

# Alexandre



## Découpage et collage



Rééduquer, Réadapter, Réinsérer

# Découpe les lignes

2 \_\_\_\_\_

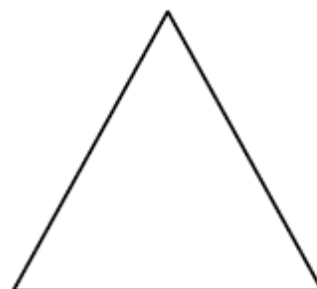
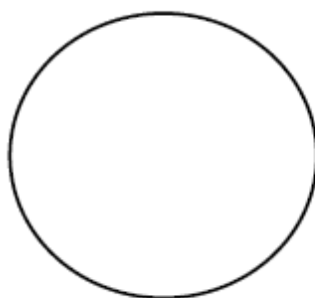

6

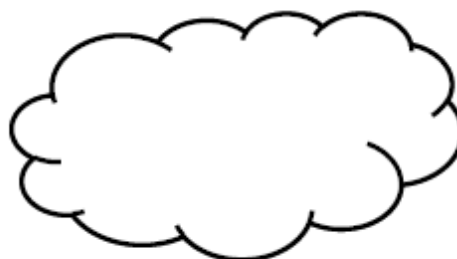
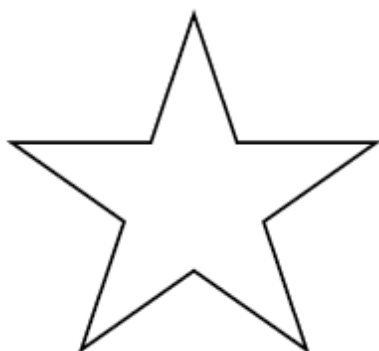

**Retrouve qui est qui ?**  
**Découpe et colle les têtes au bon endroit**

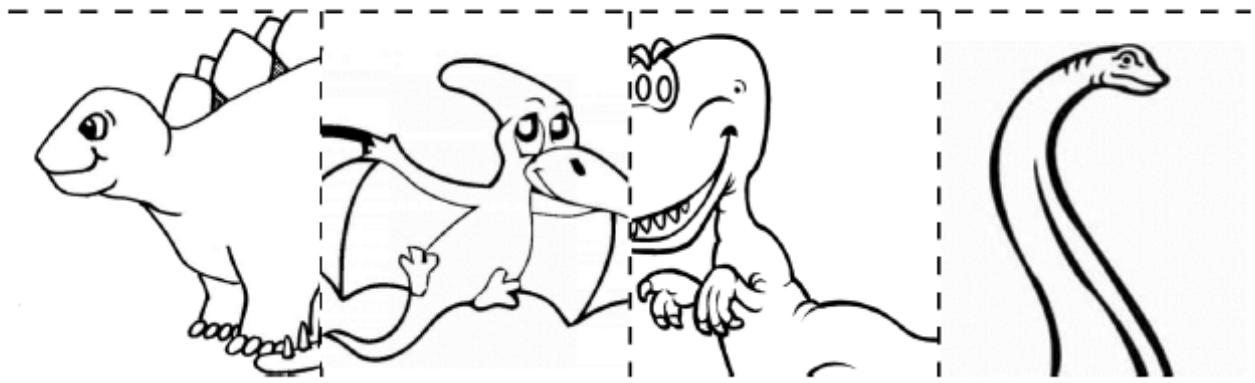
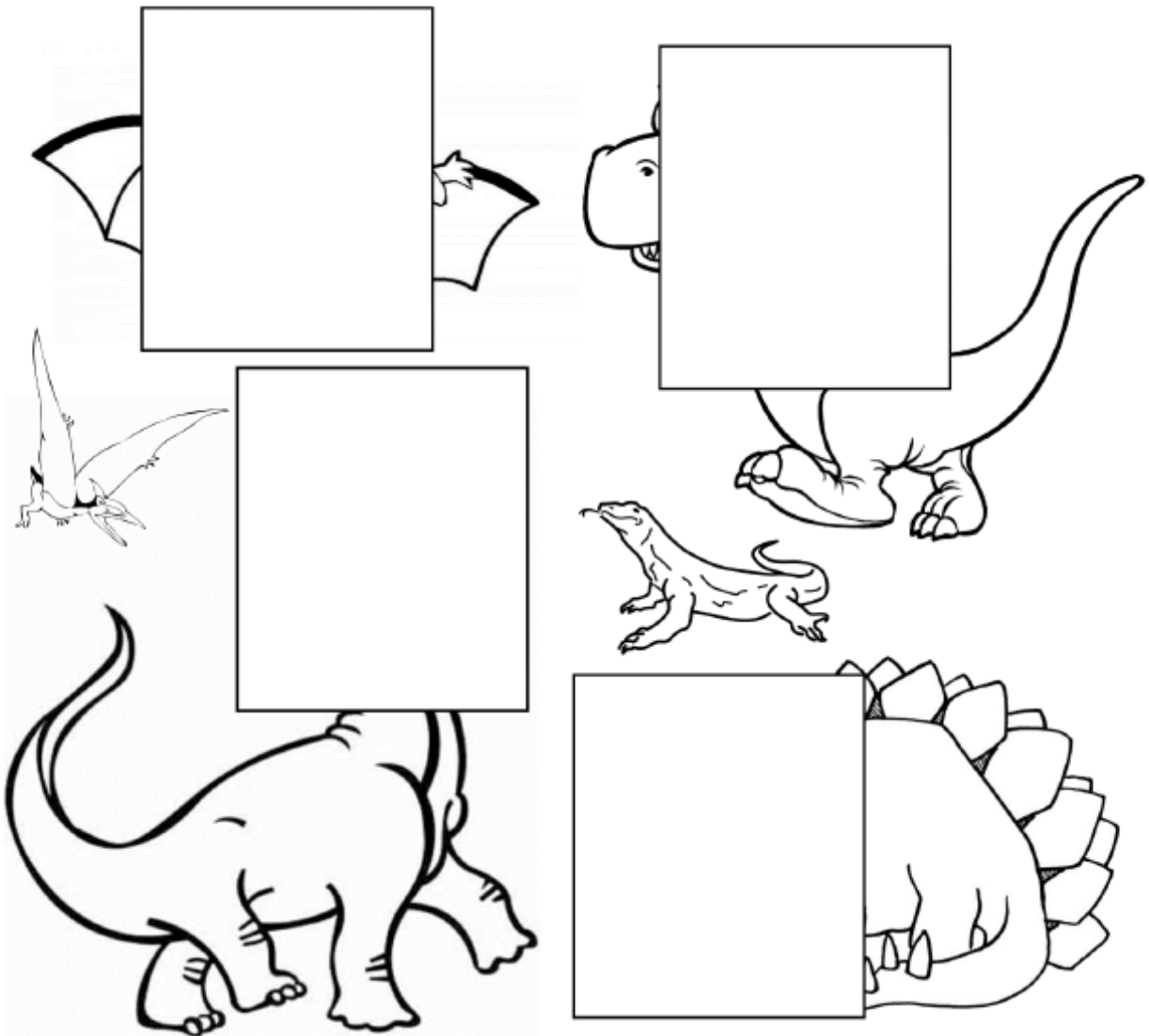

Même consigne  
(Tu peux même les colorier)

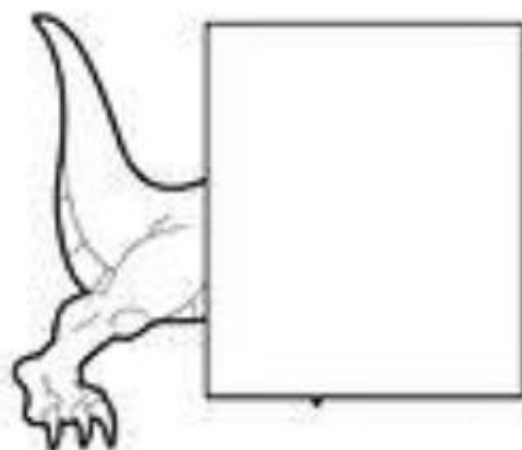
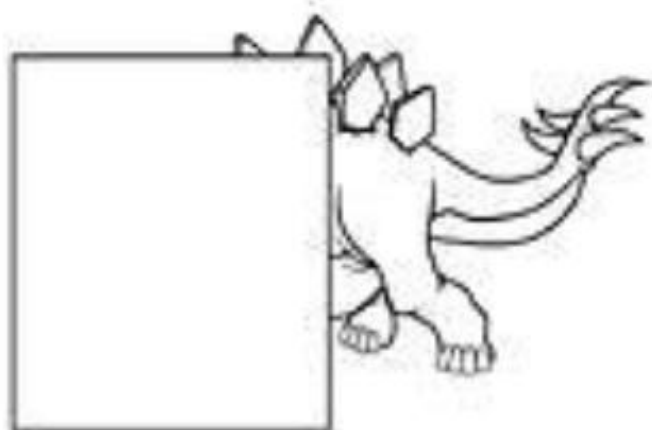

## Colorie, découpe et assemble

Fais un petit trou sur les  
croix pour passer le fil

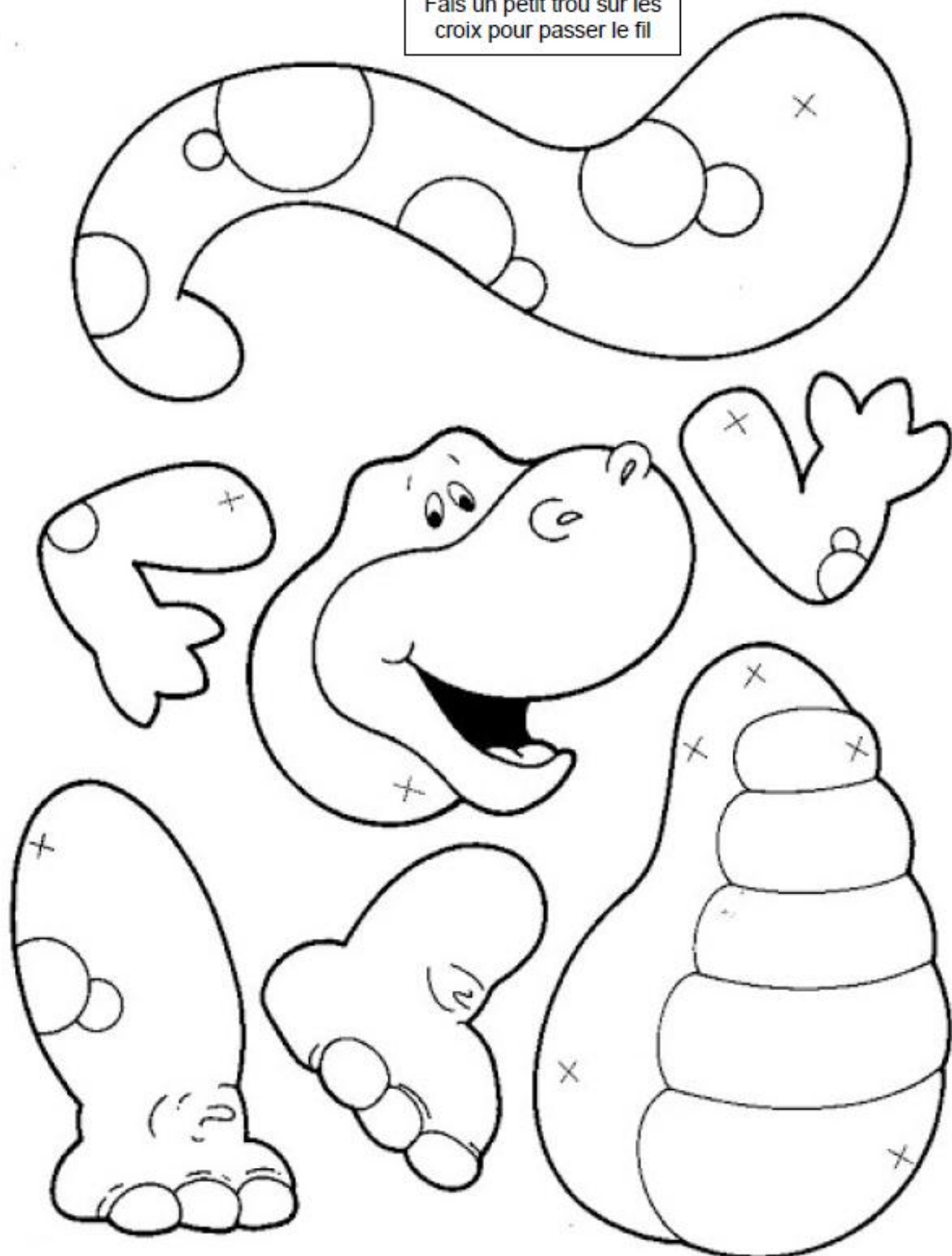



# Iris Folding

Choisi 4 papiers de couleurs différentes :

- Couleur a : 1, 2, 3, 4, 12, 13, 14, 24, 25, 29, 32
- Couleur b : 18, 19, 20, 21, 22, 26, 34
- Couleur c : 5, 6, 7, 8, 9, 10, 11, 23, 30, 33
- Couleur d : 15, 16, 17, 27, 28, 31

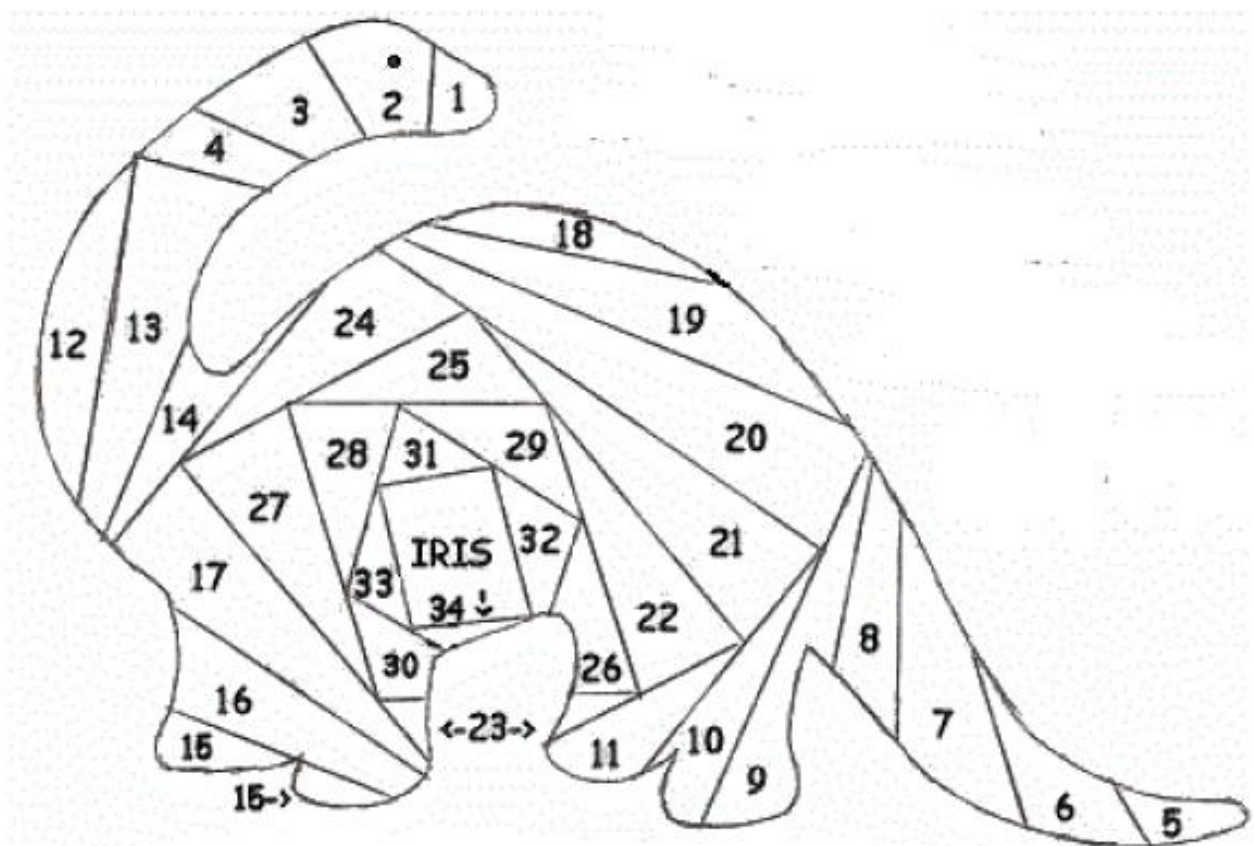

### Consignes :

- Colorie de la couleur choisie l'ensemble les morceaux en te référant au numéro en haut à droite.
- Découpe le contour du dinosaure le plus précisément possible
- Reporte le contour sur un papier légèrement cartonné (ou plus épais)
- Demande l'aide de maman ou papa pour éviter l'intérieur du dinosaure
- Puis scotch le modèle colorié dans l'emplacement vide



- Maintenant tu vas découper des lamelles de papier coloré de 4 cm de large dans les 4 couleurs choisies.
- Une fois les lamelles découpées, plie-les en 2 (dans la longueur)



- Tu n'as plus qu'à positionner les lamelles de papier dans l'ordre des numéros et en suivant les couleurs.
- Pour faire tenir les lamelles un petit bout de scotch fera l'affaire

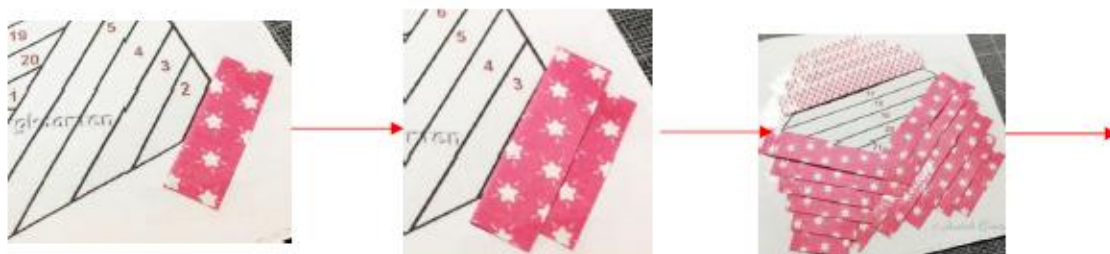

- Une fois toutes les lamelles scotchées, retourne ton travail et descotche délicatement le modèle colorié...
- Voilà ton dinosaure fini !!!



## Un petit plus pour travailler le compas

### Cochon

Trace au compas selon les données.  
Découpe les formes, assemble, colle.  
Puis dessine les yeux et le nez..

- |                |              |
|----------------|--------------|
| ☆ Le corps     | 8 cm rayon   |
| ☆ la tête      | 5 cm rayon   |
| ☆ les oreilles | 2 cm rayon   |
| ☆ les pattes   | 2,5 cm rayon |
| ☆ le nez       | 2,5 cm rayon |
| ☆ les yeux     | 1,5 cm rayon |

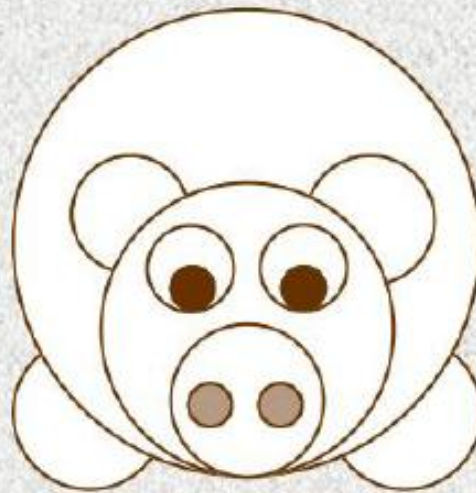



# CONSTRUIS TON CAMION DE POMPIER



## MATÉRIELS :

- ✓ 1 boîte de 12 œufs (camion)
- ✓ 1 rouleau de papier toilette (dévidoir)
- ✓ 4 bouchons de bouteille (roues) + 2 capsules de café / bouchons (gyrophares)
- ✓ 5 bâtons de glace et 2 baguettes chinoises (échelle)
- ✓ De la colle
- ✓ De la peinture noire, rouge, blanche et bleue
- ✓ Du coton



1  
Commence par découper la moitié du couvercle de ta boîte d'œufs puis peins-la en rouge.



2  
Ensuite, coupe tes bâtons de glace en deux et colle-les aux deux baguettes pour créer ton échelle.



3  
Peins ton échelle, tes roues, tes gyrophares et ton dévidoir.



4  
Une fois sec, aide toi de la photo pour coller tous les éléments. Utilise du coton pour les roues, dessine des fenêtres et le logo Brigade !

BRAVO, TU AS TON SUPER FOURGON  
D'ASSAUT AÉRIEN (F2A) POUR VENIR  
À BOUT DES FORTES CHALEURS  
DEL'ÉTÉ !



# Cubecraft

cubecraft.com

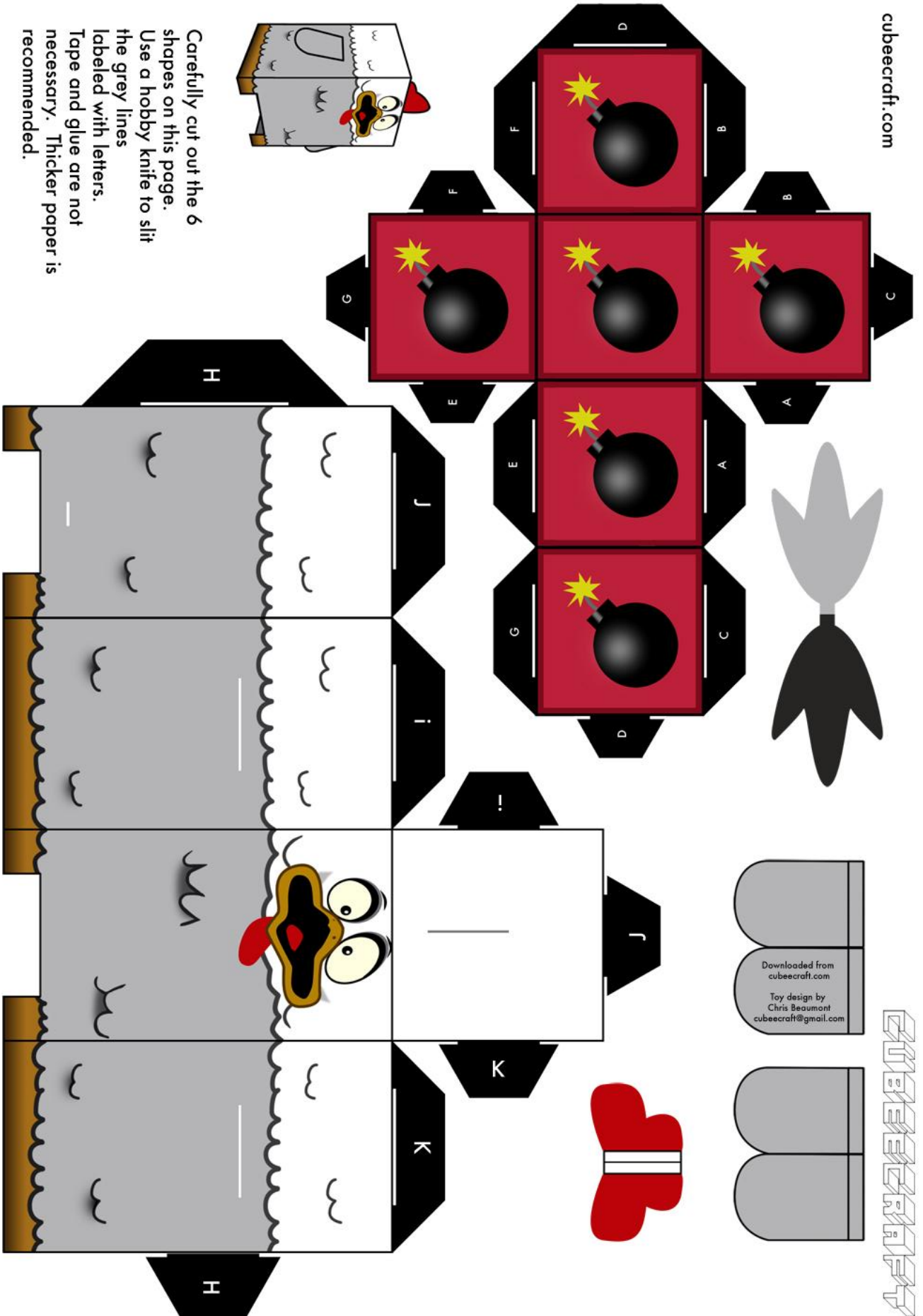

Carefully cut out the 6 shapes on this page. Use a hobby knife to slit the grey lines labeled with letters. Tape and glue are not necessary. Thicker paper is recommended.

Downloaded from cubecraft.com  
 Toy design by Chris Beaumont  
 cubecraft@gmail.com



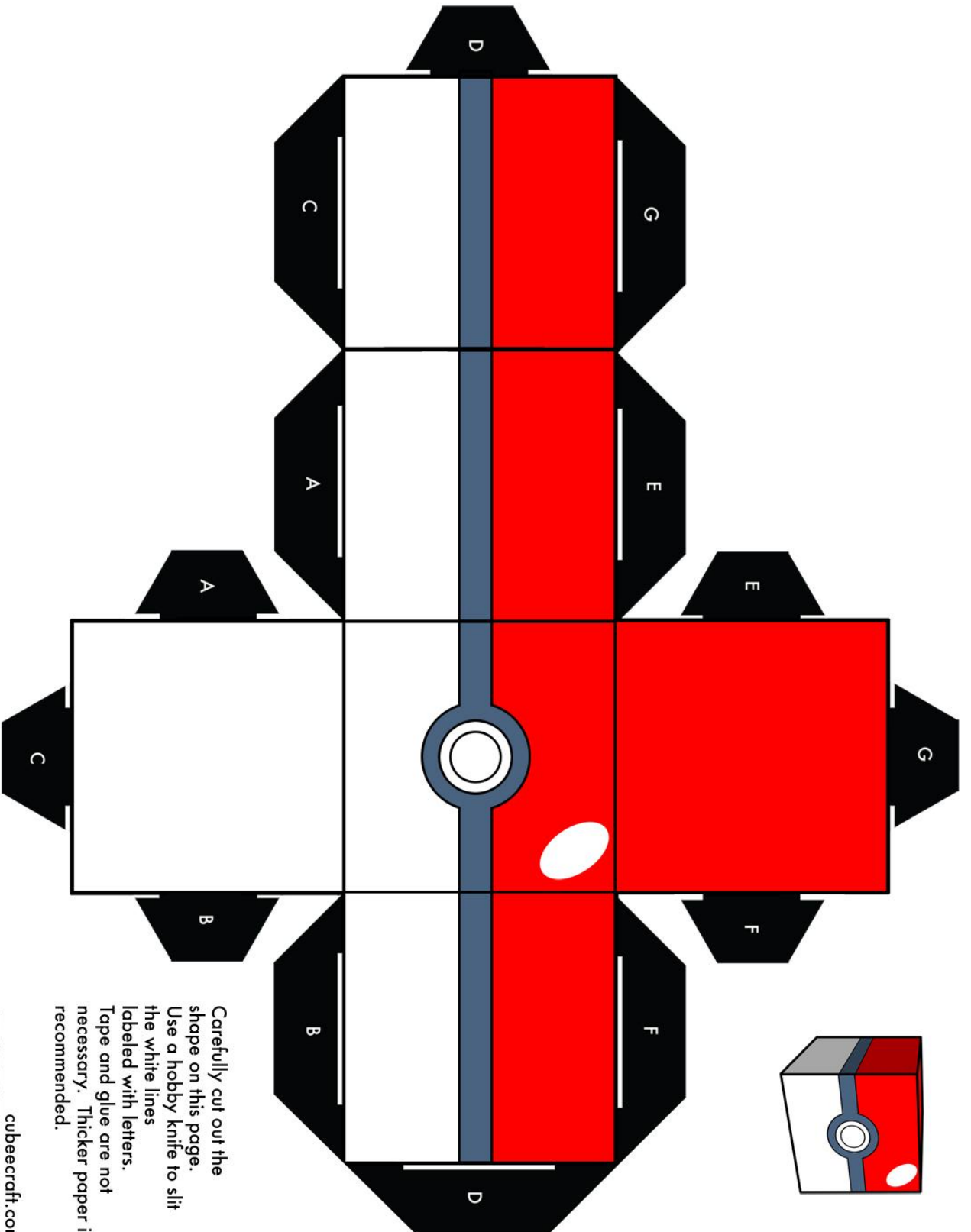

Carefully cut out the shape on this page. Use a hobby knife to slit the white lines labeled with letters. Tape and glue are not necessary. Thicker paper is recommended.

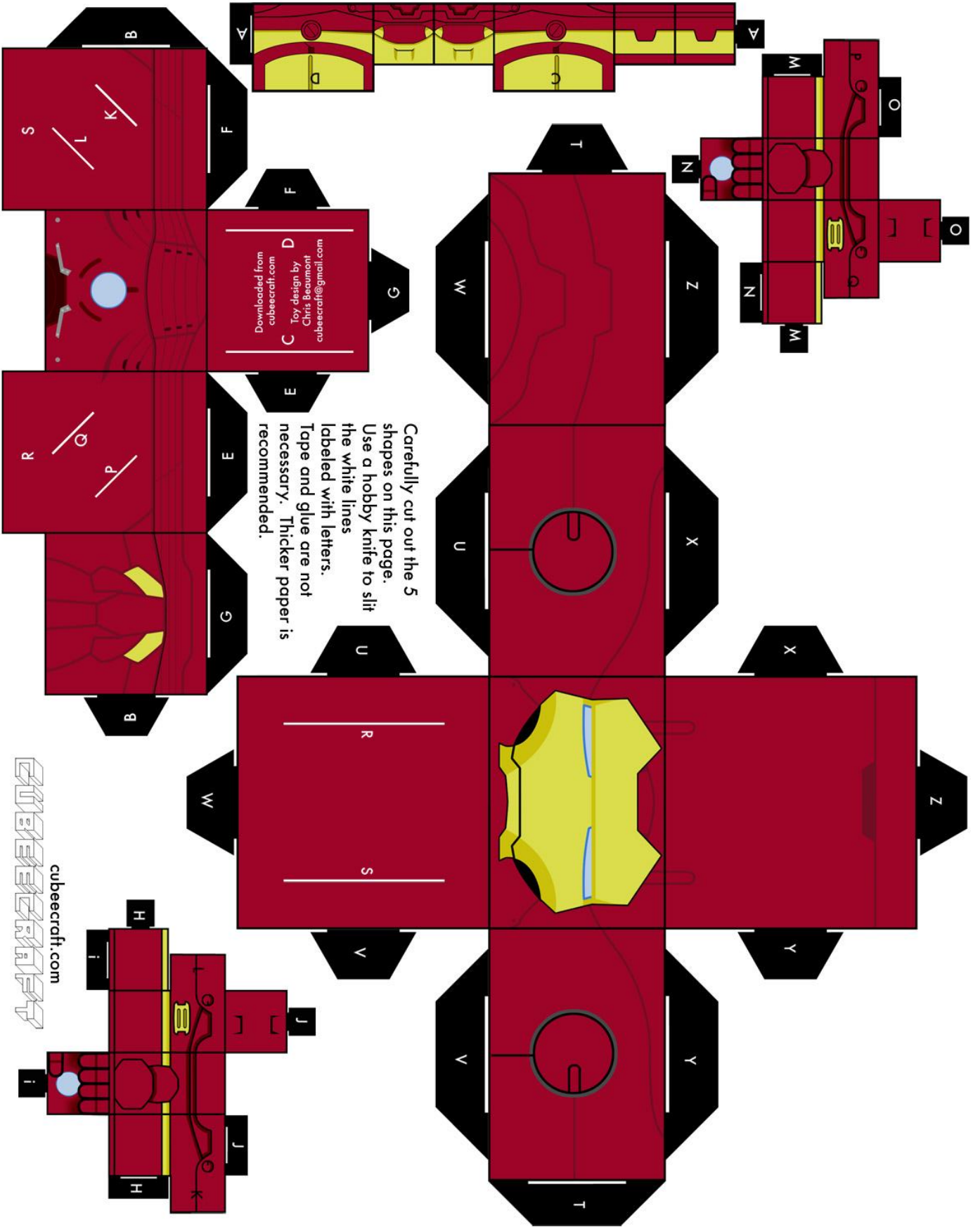



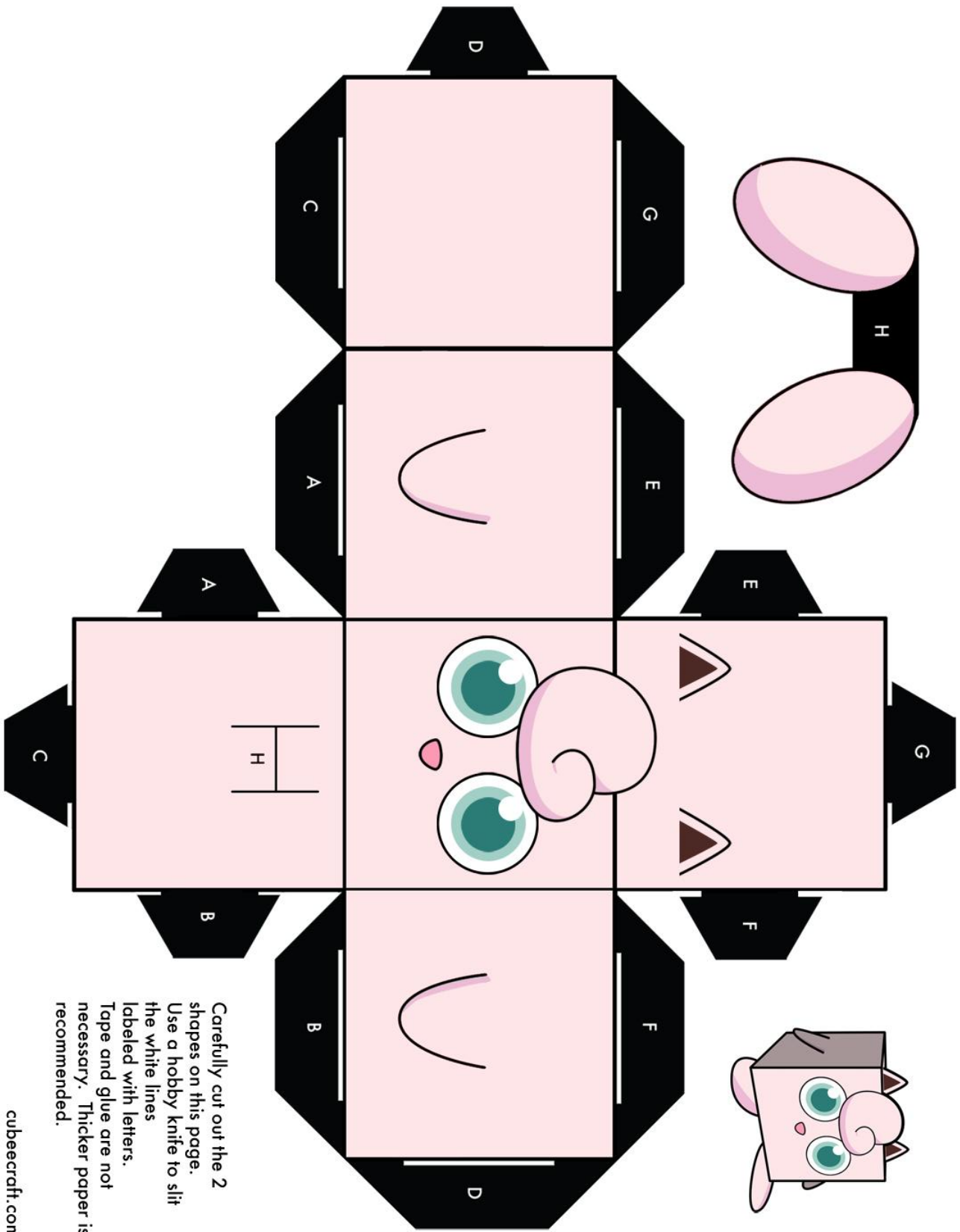

Carefully cut out the 2 shapes on this page. Use a hobby knife to slit the white lines labeled with letters. Tape and glue are not necessary. Thicker paper is recommended.

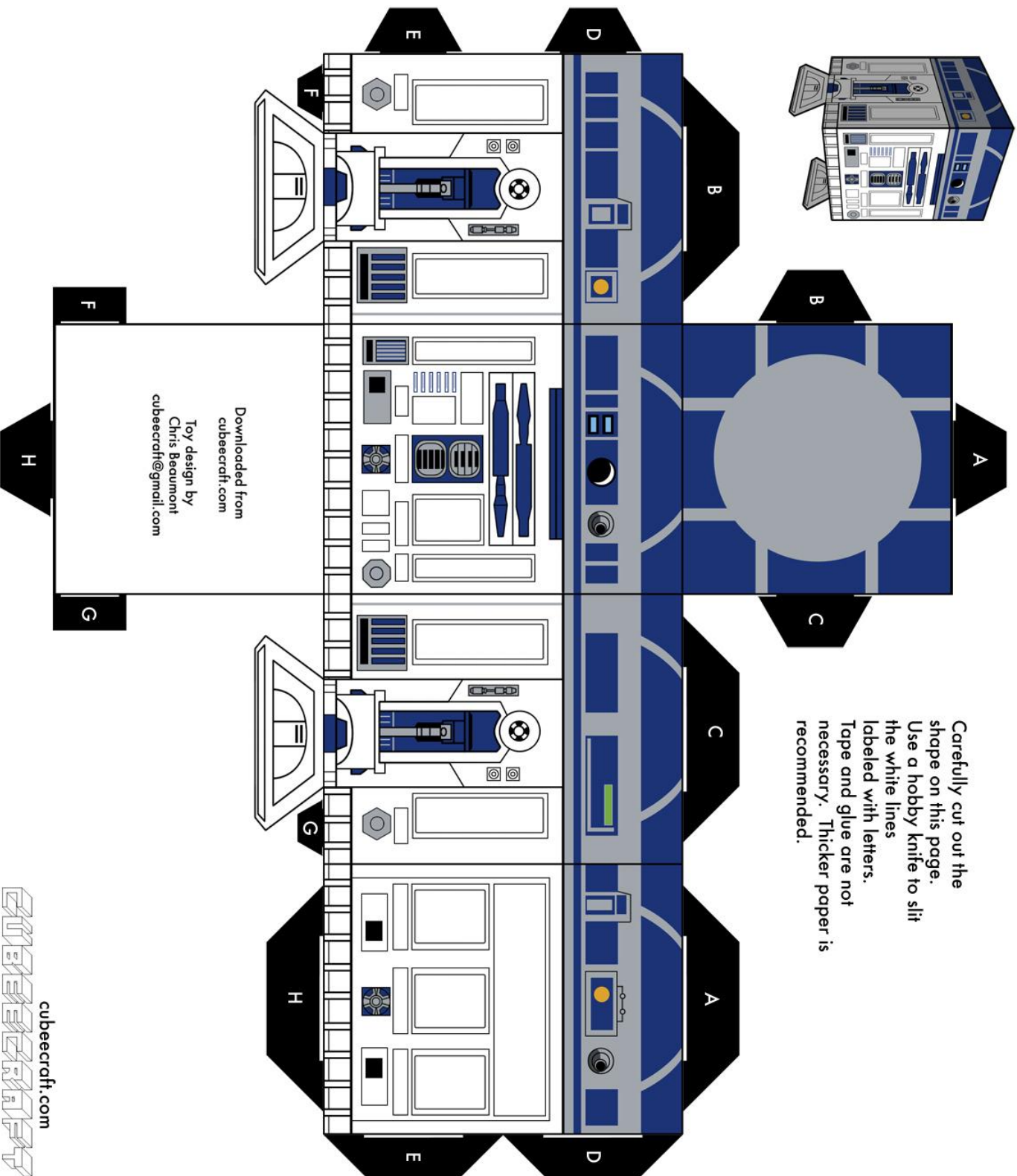
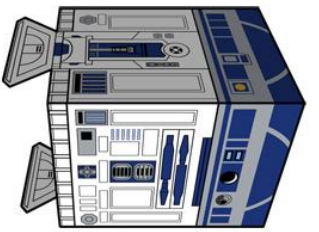

Carefully cut out the shape on this page. Use a hobby knife to slit the white lines labeled with letters. Tape and glue are not necessary. Thicker paper is recommended.

Downloaded from  
cubecraft.com  
Toy design by  
Chris Beaumont  
cubecraft@gmail.com





# Origamis

Matériel  
feuille carrée

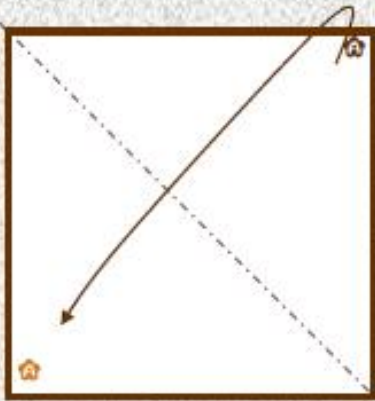

## CHAT



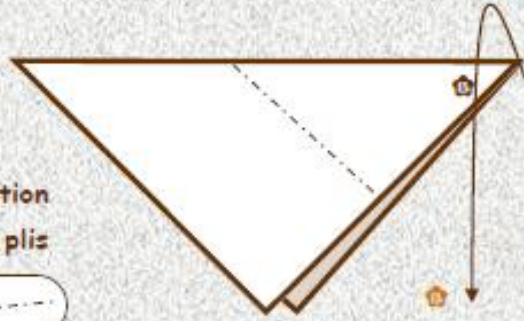
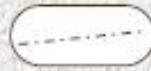

Rabats la pointe  sur la  
pointe  opposée .

position  
des plis



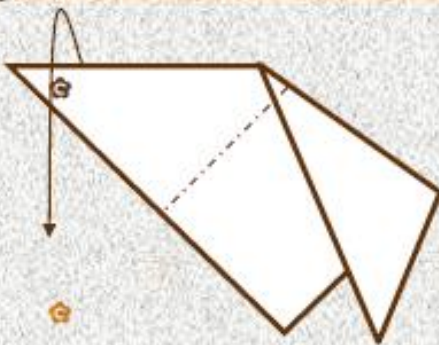

Rabats la pointe  vers  
le bas .

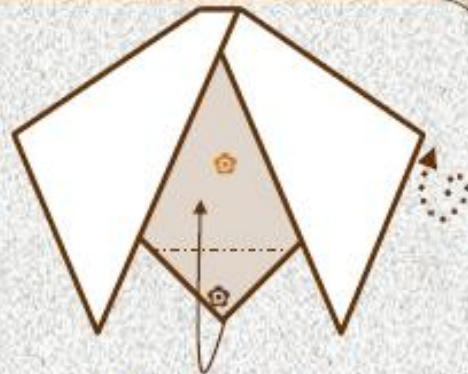

Fais la même chose de  
l'autre côté avec la  
pointe .



Rabats la pointe  vers l'intérieur sur  
, puis retourne ton ouvrage. .

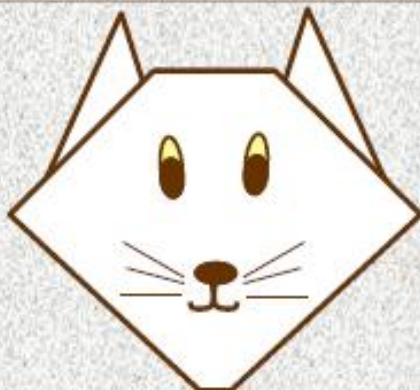



Termine en dessinant les yeux, les  
moustaches...



Matériel  
feuille carrée

# LAPIN



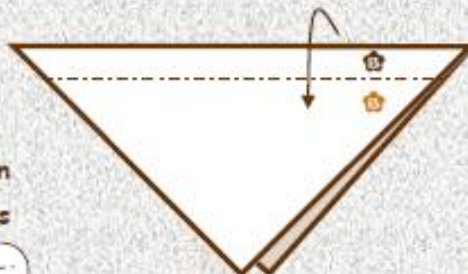

Rabats la pointe  sur la  
pointe  opposée.



position  
des plis



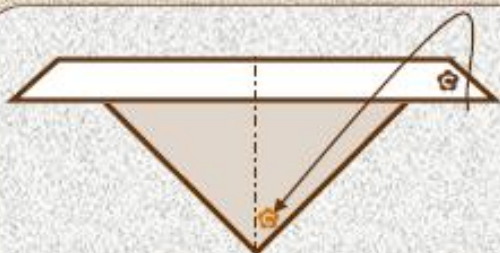

Fais un petit rabat  sur  
..



Marque le pli   
au milieu .



Rabats le côté droit  sur , le long de  
la ligne du milieu et fais la même chose  
du côté gauche.

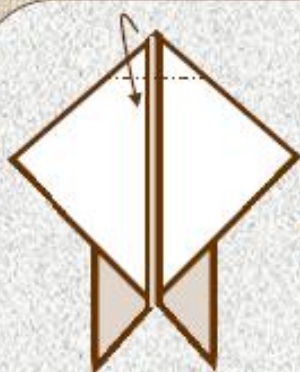

Ensuite abaisse la  
pointe vers le bas et  
retourne ton ouvrage. 

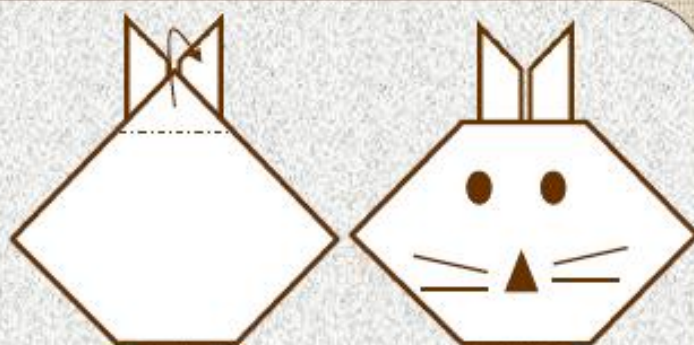

Replie l'autre pointe vers l'arrière pour  
faire apparaître les oreilles et décore ton  
lapin.



Matériel  
Une feuille

# CHAPEAU

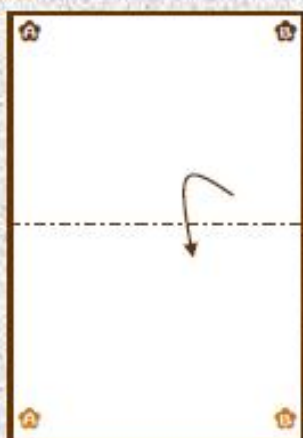

Plie ta feuille en 2, bord à bord, A sur A et B sur B.



Cherche le milieu et rabats le premier côté sur la ligne du milieu, A sur A.

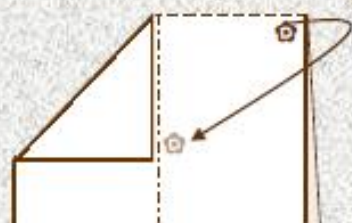

Rabats le deuxième côté sur la ligne du milieu, B sur B.

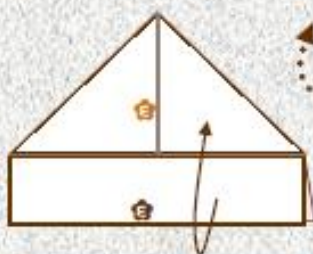

Rabats ensuite la première bande du bas B sur B.

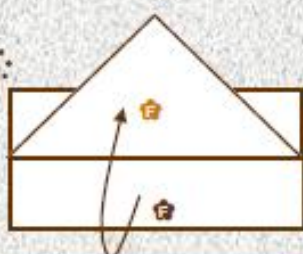

Retourne ton ouvrage et rabats ensuite la deuxième bande du bas A sur A.

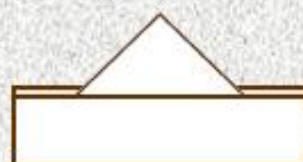

Tu obtiens ainsi un chapeau.

Si tu le souhaites, tu peux continuer pour faire maintenant un bateau.



Matériel  
Une feuille

# BATEAU

Avant de continuer fais d'abord un chapeau.



Ecarte les deux parties **A** du bas du chapeau.

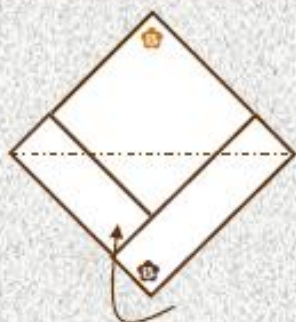

Rabats la pointe **B** sur l'autre pointe **B**.

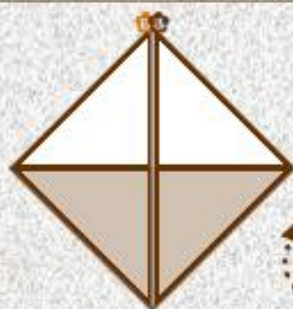

Lorsque **B** est sur **B** retourne ton travail.



Rabats **C** sur **C**.



Ecarte délicatement les deux parties du bas en **D**.

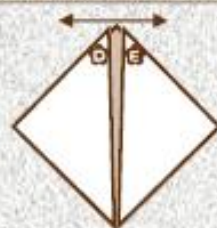

Ecarte délicatement **E** et **E**.

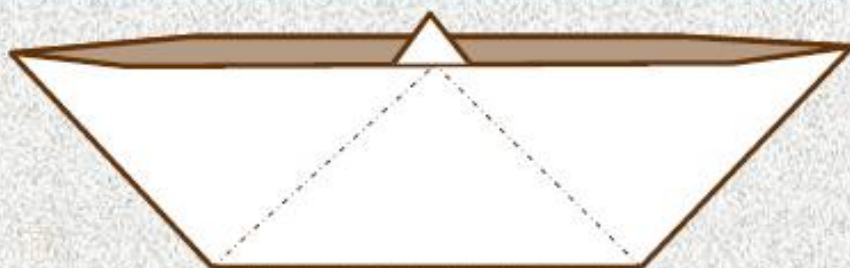



Matériel  
feuille carrée

## POSE-QUESTION

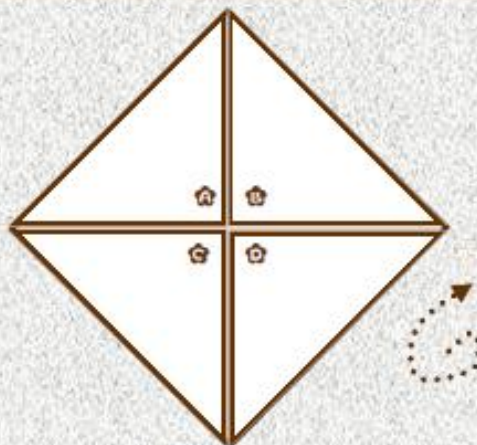
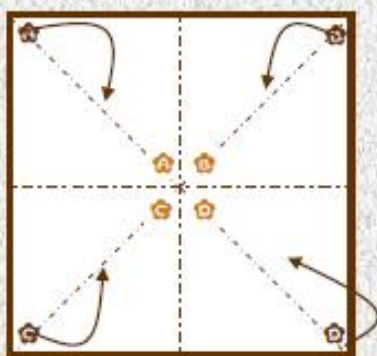

Marque les lignes en pointillés par pliage.

Rabats les quatre coins **A B C D** de la feuille vers le **centre**.

Puis retourne ton ouvrage.

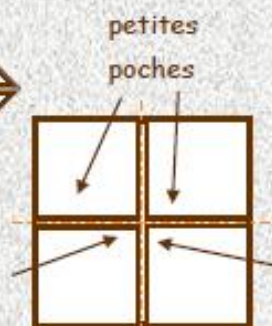
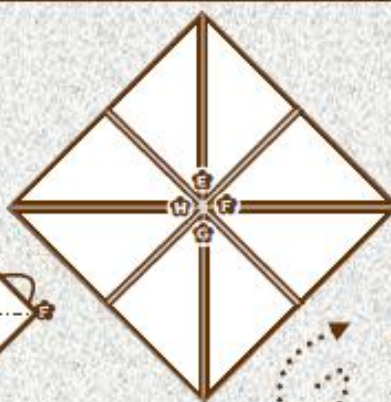
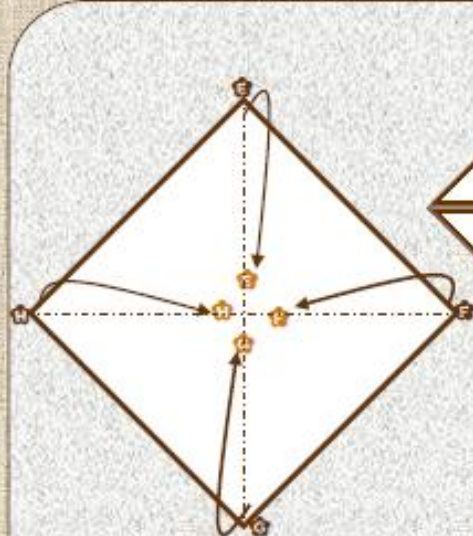

Rabats les quatre angles **A B C D** de la feuille vers le **centre**. Tu obtiens la figure du milieu.

Retourne ton ouvrage.

Plie-le en le long des lignes en pointillés.

Place tes doigts dans les petites poches.





Matériel  
feuilles  
compas et règle

# ANIMAUX 1

## Tortue

Trace et découpe selon les données puis assemble et colle. Dessine les yeux.

- ⊗ Le corps      8 cm rayon  
                    6 cm rayon  
                    4 cm rayon
- ⊗ la tête        4 cm rayon
- ⊗ les pattes    2,5 cm rayon

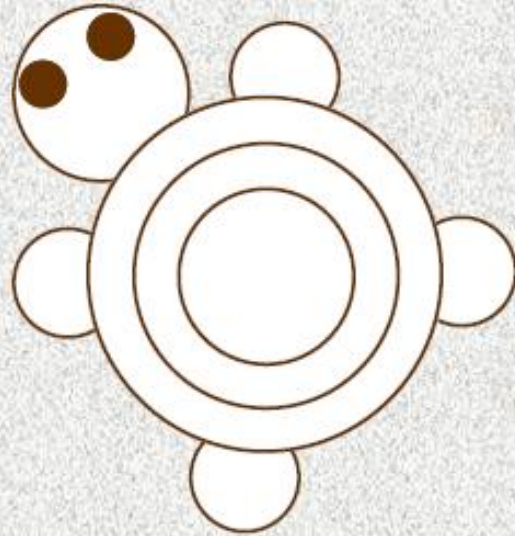

## Cochon

Trace au compas selon les données.  
Découpe les formes, assemble, colle.  
Puis dessine les yeux et le nez..

- ⊗ Le corps      8 cm rayon
- ⊗ la tête        5 cm rayon
- ⊗ les oreilles   2 cm rayon
- ⊗ les pattes    2,5 cm rayon
- ⊗ le nez         2,5 cm rayon
- ⊗ les yeux      1,5 cm rayon





# ANIMAUX 2

Matériel  
feuilles  
compas et règle

## Eléphant

Trace au compas selon les données.  
Découpe les formes, assemble et colle.  
Puis dessine l'œil.

- ⊞ Le corps 7 cm rayon
- ⊞ la tête 5 cm rayon
- ⊞ l'oreille 3,5 cm rayon
- ⊞ la trompe 2,5 cm rayon  
2 cm rayon  
1,5 cm rayon
- ⊞ les pattes 2,5 cm rayon
- ⊞ la queue 1,5 cm rayon

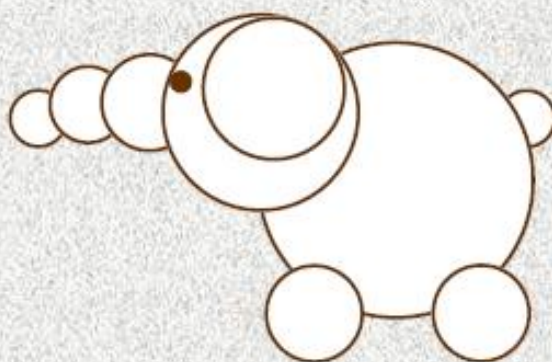

## Koala

Trace au compas selon les données.  
Découpe les formes, assemble et colle.

- ⊞ Le corps 7 cm rayon
- ⊞ la tête 5 cm rayon
- ⊞ l'oreille 2,5 cm rayon
- ⊞ les pattes 2,5 cm rayon
- ⊞ le nez 2,5 cm rayon  
1,5 cm rayon
- ⊞ les yeux 1,5 cm rayon

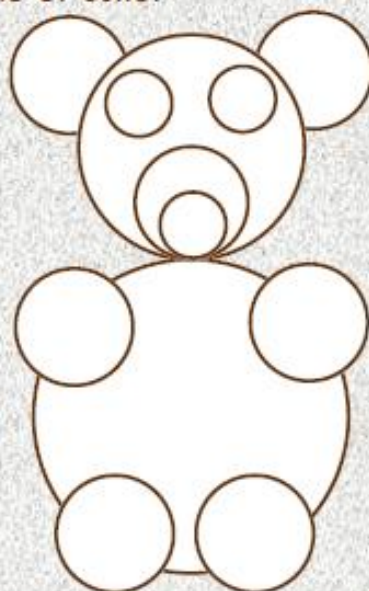



## Matériel

feuille  
compas et règle

# COEUR

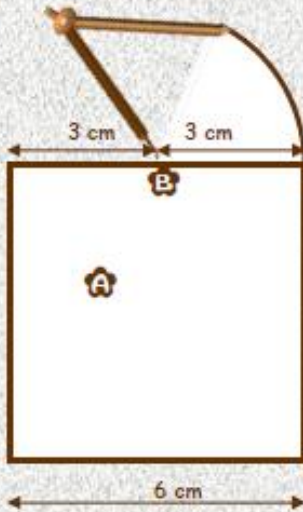

- A Trace un carré de 6 cm de côté.
- B Pose l'aiguille du compas au milieu du segment et trace un demi-cercle de 3 cm de rayon.

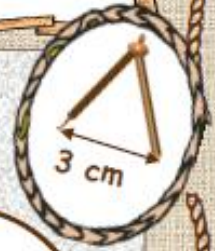

- C Puis recommence la même chose sur l'autre côté du carré.

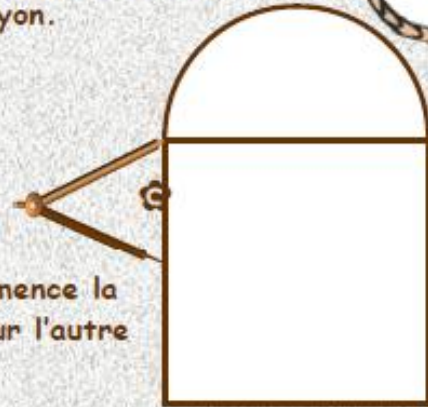

- D Efface ensuite les traits en trop.

## carte cœur

Tu peux aussi faire une jolie carte en forme de cœur. Ce sont 2 cœurs l'un contre l'autre que tu plies en deux.

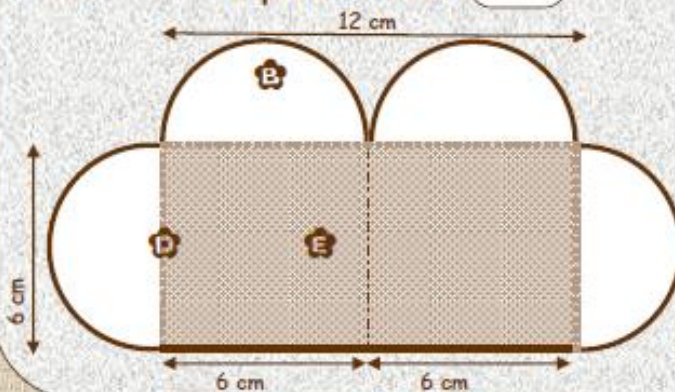

- A Trace un rectangle de 12 cm sur 6 cm. Puis continue en respectant le schéma.





Matériel  
feuille  
compas

# ENVELOPPE

Trace et découpe selon les données.

- 1 Trace un carré de 10 cm de côté.
- 2 Marque le milieu par pliage  ou mesure 5 cm.
- 3 Place ton compas au milieu de chaque côté du carré et trace quatre demi-cercles de 5 cm de rayon.

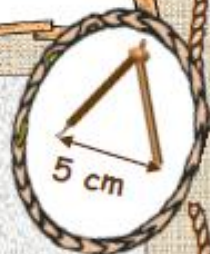
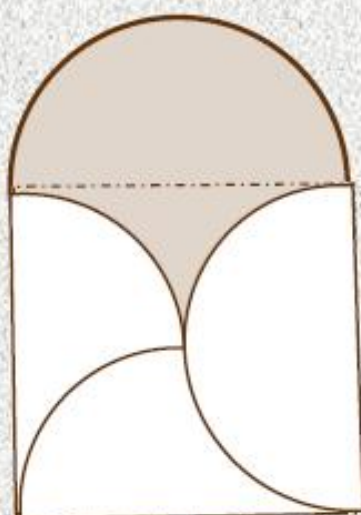
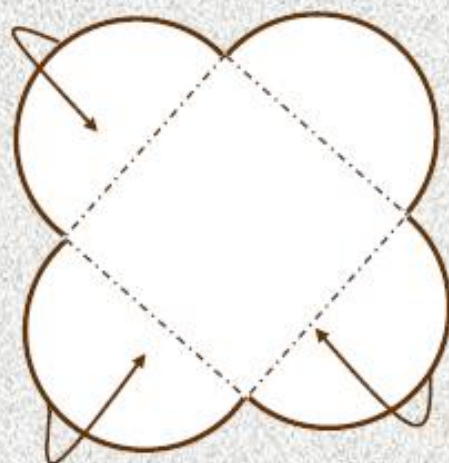
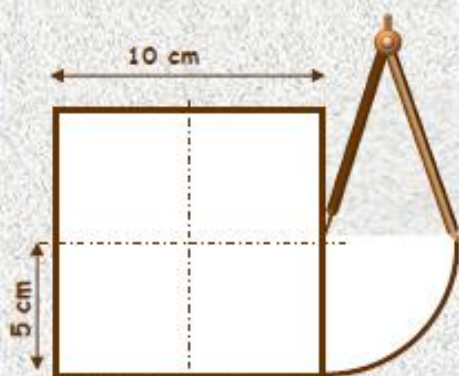



**Matériel**  
feuille certonnée  
ciseaux, ruban  
perforeuse

# BOÎTE À MOUCHOIRS

Trace sur ta feuille un rectangle de 41 cm sur 30 cm.  
Puis suis les indications du dessin pour tracer ta boîte.  
Découpe ensuite le contour de ta boîte et découpe une ouverture  
au milieu.  
Marque 8 points à 5 cm du bas des côtés de la boîte et fais un  
trou avec la perforeuse. Décore ta boîte.  
Replie les côtés  et passe un ruban dans les trous voisins,  
puis fais un joli nœud.

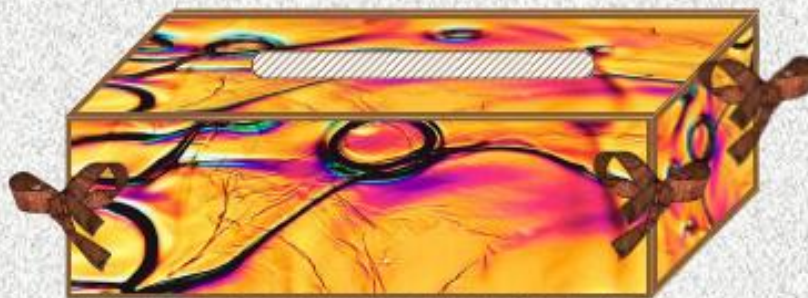
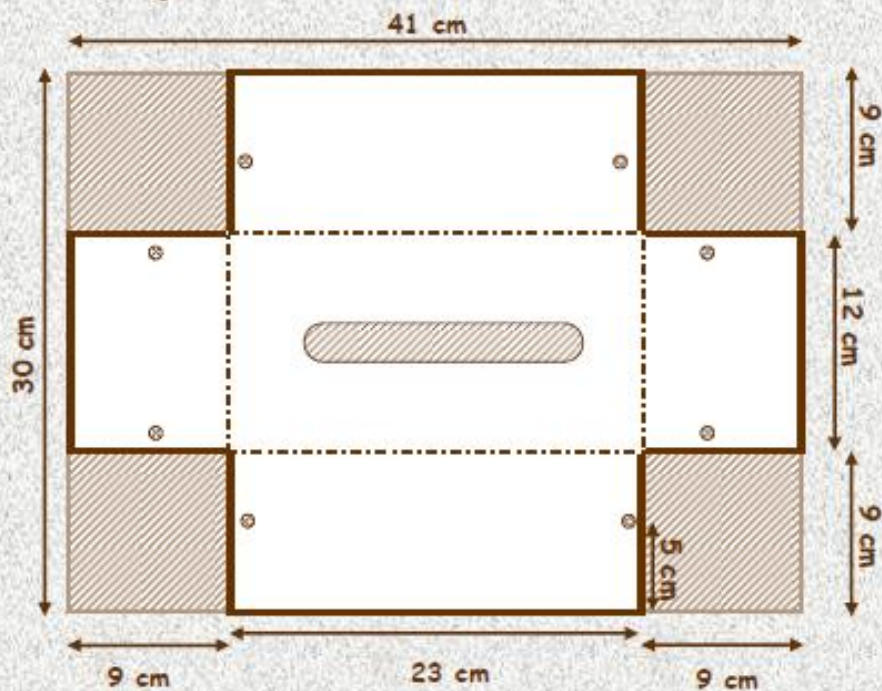



Matériel  
papier épais  
ciseaux, colle,  
bille



# CULBUTÊTE



Trace sur ta feuille un rectangle de 18 cm sur 10 cm.

Puis suis les indications du dessin pour tracer ton culbutête.

Attention tes demi-cercles font 1 cm de rayon.

Décore ton culbutête, puis marque les plis  sur les pointillés.

Superpose et colle la patte  sur la patte .

Rabats la patte C (sans la plier) sur  et  en suivant les contours des arrondis puis colle.

Introduis ta bille dans le culbutête, puis rabats et colle la patte D.

Trouve un plan incliné et fais rouler ton culbutête.

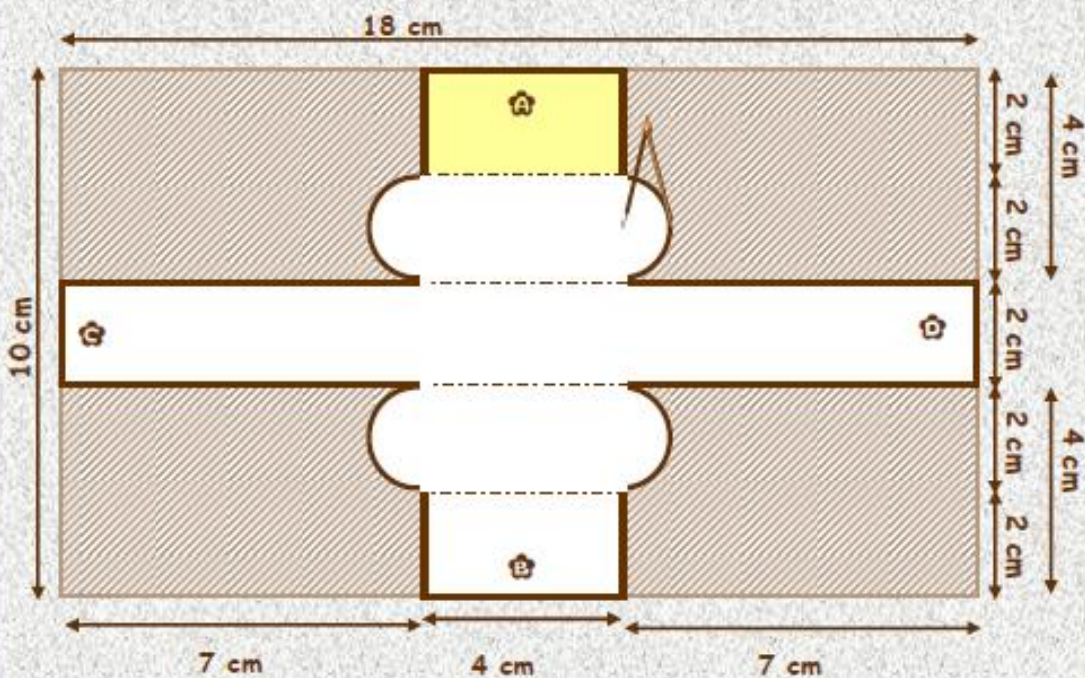
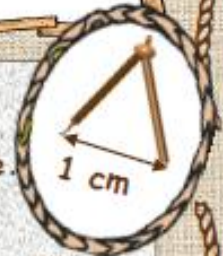



Matériel  
papier épais  
ciseaux,  
colle

# UNE MAISON

Trace sur ta feuille un carré de 20 cm de côté.

Puis suis les indications du dessin pour tracer ta maison.

Découpe les trois traits pleins en haut et en bas.

Marque les plis sur les pointillés.

Puis superpose **A** sur **B**, puis **C** sur **D** et colle.

Ensuite superpose **E** sur **F** et **G** sur **H** et colle.

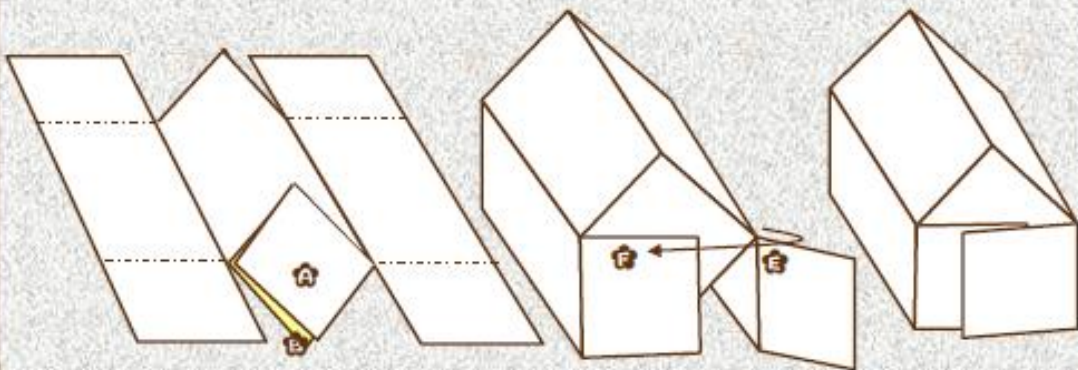
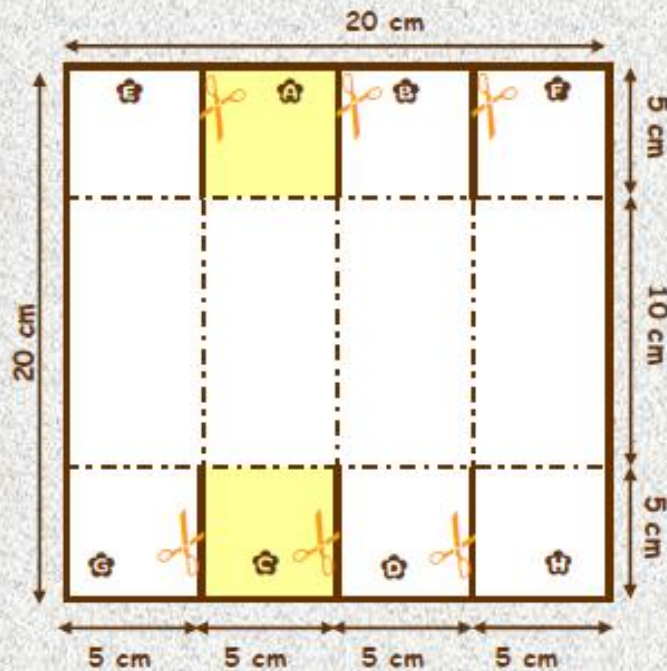



## Matériel

papier, ciseaux, compas,  
colle, balle ping pong,  
pâte à modeler

# CULBUTO

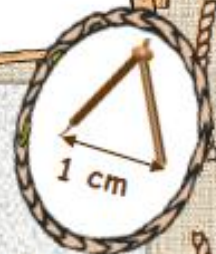
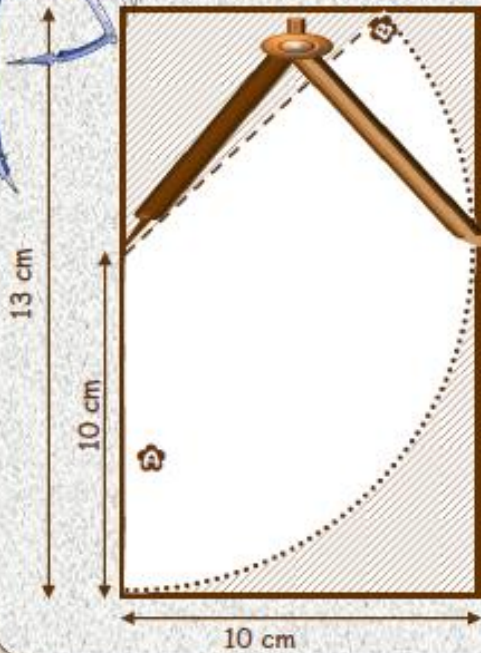

Prends une feuille et trace une partie du cercle (.....), trace un trait (---), de l'aiguille de ton compas à la bordure au point B. Puis découpe la forme et décore-la.



Enroule la feuille autour de la balle (le trou de la balle vers le haut) de façon à obtenir un cône, en superposant les deux bords de la feuille (A) sur (B). Puis colle les deux bords de ton chapeau, ensuite colle ton chapeau sur la balle.

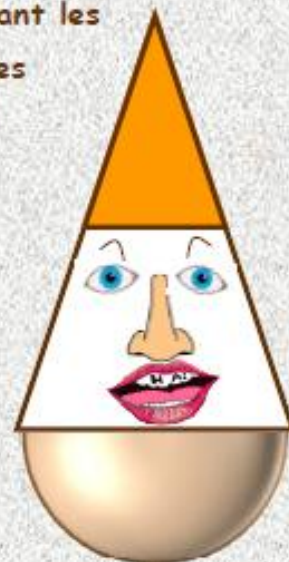
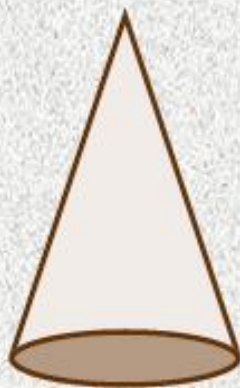



Matériel  
papier épais  
ciseaux, élastiques  
perforeuse

# THAUMATROPE

Trace deux cercles de 3 cm de rayon.

Sur chaque cercle dessine deux objets qui vont ensemble.

exemples :

poisson ; bocal

bateau ; mer

oiseau ; cage

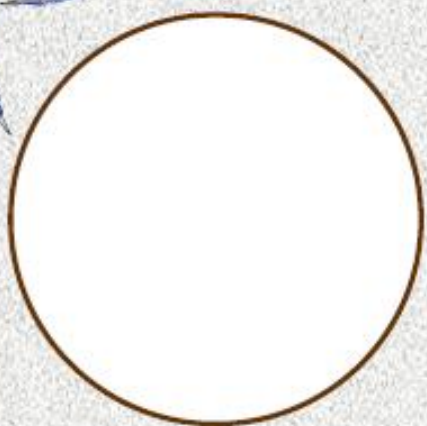
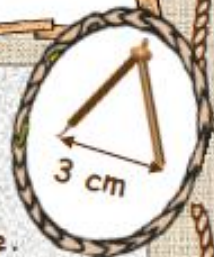

Ensuite colle dos à dos les deux cercles en faisant attention le premier dessin doit avoir la « tête » en haut, l'autre doit avoir la « tête » en bas.

Fais ensuite deux petits trous de chaque côté et attache un élastique.

Passes les deux extrémités des élastiques autour de tes pouces et fais tourner le disque sur lui-même à l'aide de tes doigts. Puis lâche le disque en écartant doucement les élastiques.

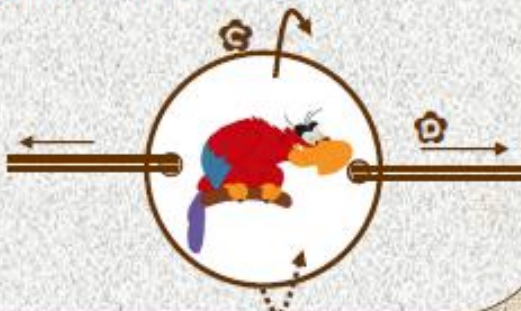





Matériel  
papier épais  
ciseaux, laine

## LES POMPONS

Sur deux cartons trace d'abord un cercle de 1,5 cm, sans déplacer l'aiguille de ton compas trace un autre cercle de 3,5 cm.

Découpe comme sur le modèle 

Mets tes deux cercles dos à dos. Prends 4 grands morceaux de laine de la même longueur, enroule-les  ensemble autour des anneaux, recouvre les anneaux entièrement.

 Lorsque les anneaux sont entièrement recouverts, passe tes ciseaux entre les deux anneaux et coupe la laine tout autour des anneaux.

 Ecarte légèrement les 2 disques en carton. Prends un morceau de laine en double et passe-le entre les deux anneaux en carton, et fais le tour de la partie centrale puis fais un nœud bien serré. Ensuite tu peux retirer les cartons.

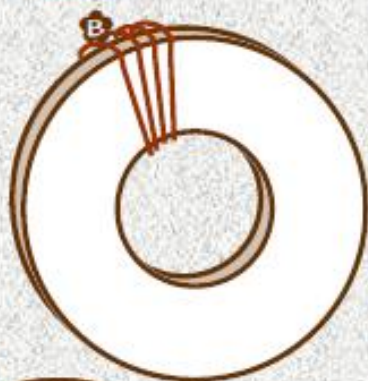
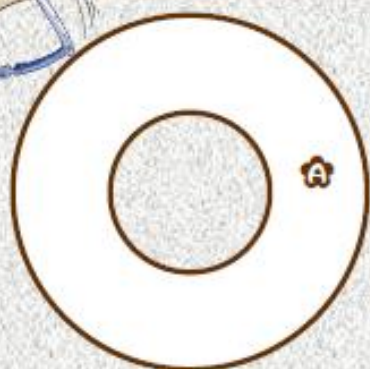



Matériel  
papier épais  
3 couleurs  
ciseaux, règle

# LE MYSTÈRE

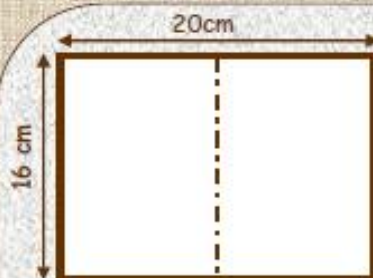

Trace et découpe un rectangle de 16 cm sur 20 cm.

Puis plie ta feuille au milieu.

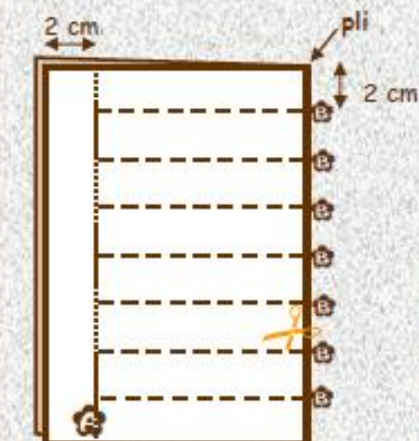

Trace un trait à 2 cm du bord sur la longueur du bord des feuilles.

Puis trace 7 traits tous les 2 cm sur la largeur du côté du pli.

Ensuite découpe sur les lignes du en t'arrêtant à la ligne

Déplie ta feuille. Découpe ensuite 2 rectangles de couleurs différentes de 7,8 cm sur 10 cm, et introduis-les entre les bandes comme sur le modèle . Puis replie ta feuille en 2.

Dans le pli écarte les bandelettes comme sur le dessin .

Maintenant tu obtiens , que tu peux décorer ou écrire un message (il se mélangera quand tu reviendras à la position .

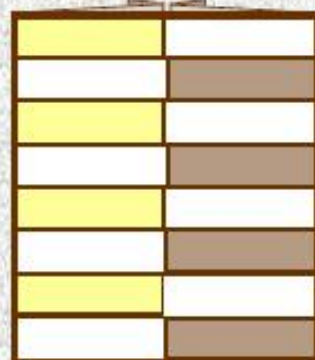
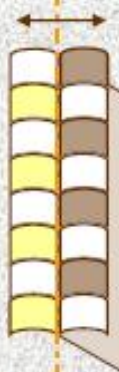
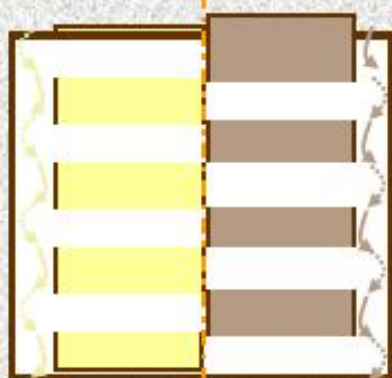



**Matériel**  
papier épais 3 couleurs  
ciseaux, règle,  
baguette.

# LE MOULIN

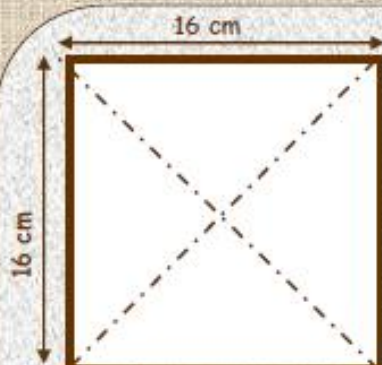

Trace et découpe un carré de 16 cm .  
Marque les plis en pliant ta feuille pointe  
sur pointe **A** sur **A** et **B** sur **B** 

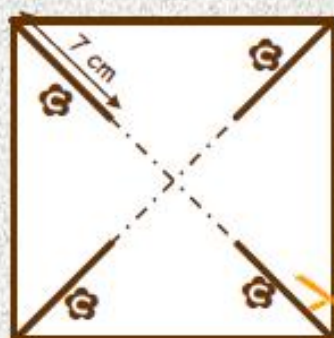

Sur la ligne des plis trace un segment **C**  
de 7 cm en partant d'un angle du carré,  
fais la même chose à chaque angle.  
Découpe ces 4 segments **C**.

Rabats les pointes **D E F G** sur **H** 

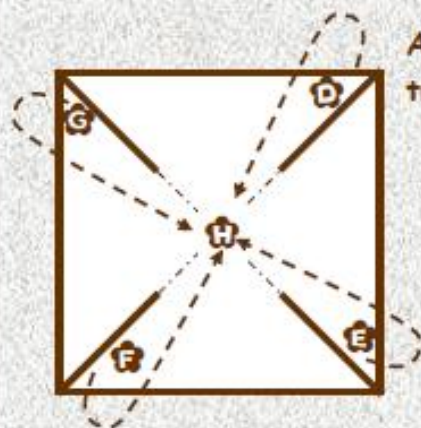

Avec la punaise fixe les 4 pointes au cen-  
tre **H** sur ta baguette voir **I**.





**Matériel**  
feuille 120 g, ciseaux,  
règle.

# HISTOIRE SANS FIN 1

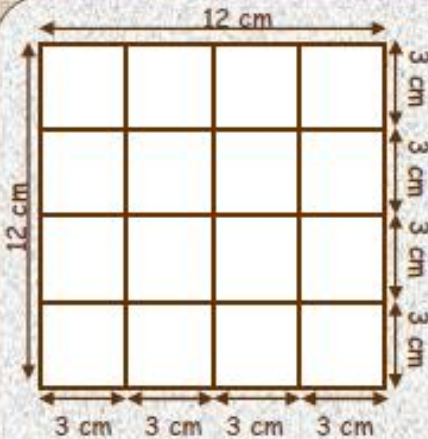

Trace 2 carrés de 12 cm sur 12 cm.

Sur chaque côté fais une marque tous les 3 cm. Relie les points de façon à former un quadrillage.

Découpe les deux carrés.

Marque les cases A, B, C et D sur les 2 carrés comme sur le modèle.

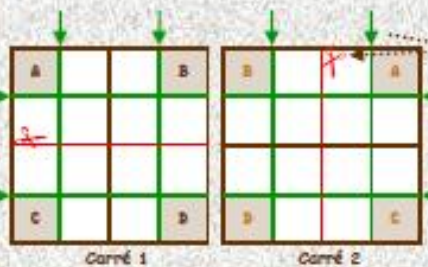

Marque les plis indiqués par la flèche verte.

Découpe chaque carré le long de la ligne rouge (mais conserve chaque partie côté à côté).

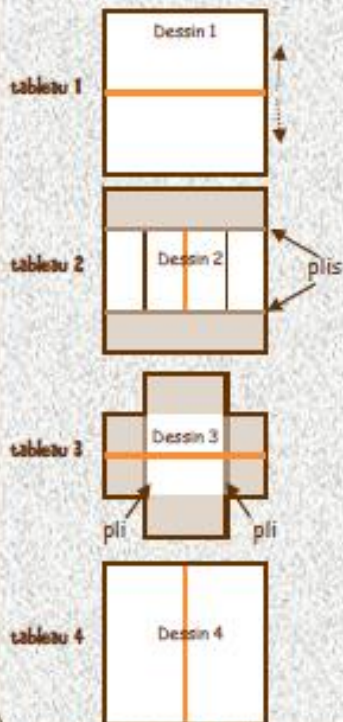

Retourne les deux morceaux du carré 2 sur le carré 1 et colle les cases de même nom ensemble : case A sur case A ...

Puis dessine ton histoire sans fin sur les parties blanches du schéma et écarte les volets comme sur le modèle, pour obtenir 4 tableaux.

Ecarte par le milieu.



**Matériel**  
feuille 120 g, ciseaux,  
règle.

# HISTOIRE SANS FIN 2

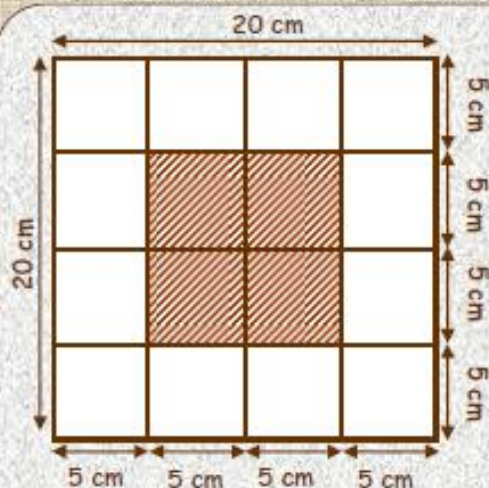

Trace un carré de 20 cm sur 20 cm.

Sur chaque côté fais une marque tous les 5 cm. Relie les points de façon à former un quadrillage.

Découpe soigneusement le carré central.

Plie soigneusement sur les lignes

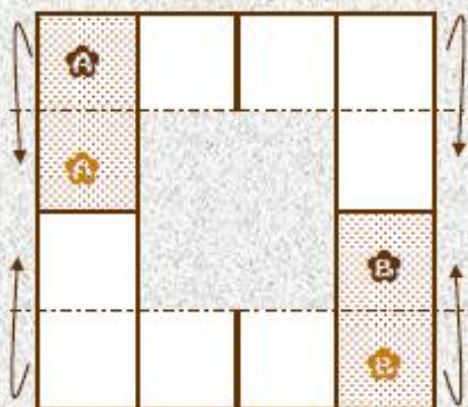

Colle le carré A sur le carré A  
fais de même pour B sur B

Tu obtiens un rectangle.

Plie soigneusement sur les lignes

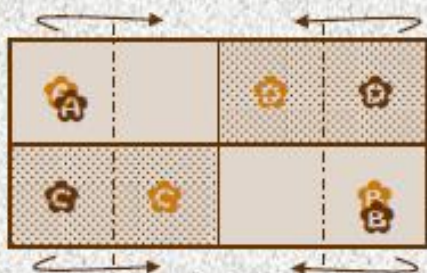

Colle le carré C sur le carré C  
fais de même pour D sur D

Tu obtiens un carré.

Marque bien les plis sur les lignes



Puis plie au milieu ton carré le long de l'ouverture et écarte les deux côtés, puis recommence à l'infini (en alternant le pliage une fois à l'horizontale, une fois à la verticale)  
Dessine ton histoire sans fin en 4 épisodes.



Matériel : 1 feuille A4  
+feuille 120 g, ciseaux,  
règle, compas.  
3 attaches parisiennes

# LA BOÎTE DU DIABLE

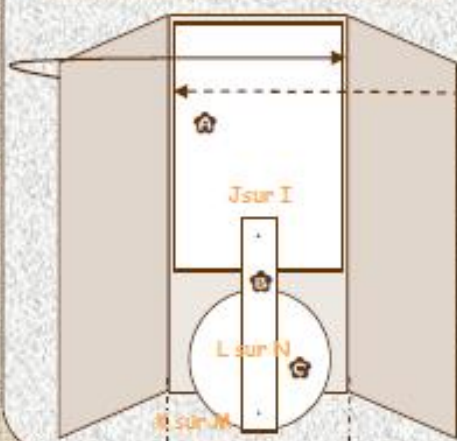
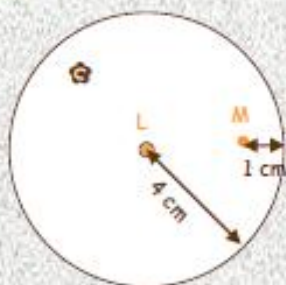
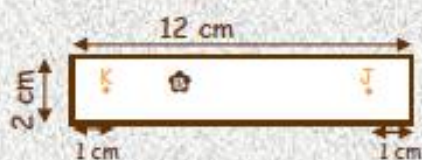

1 Construis un rectangle de 14 cm sur 9,6 cm. Place le point **I** en respectant le modèle.

2 Puis construis un autre rectangle de 12 cm sur 2 cm. Place les points **J** et **K** à 1 cm de chaque extrémité.

3 Trace un cercle de 4 cm de rayon. Marque en son centre le point **L**, puis le point **M** à 1 cm du bord du cercle.

4 Plie en deux ta grande feuille pour trouver le centre, marque sur le pli le point **N** à 2 cm bas.

Rassemble les pièces 2 et 3 par une attache parisienne aux points **M** et **K**.

Rassemble les pièces 1 et 2 avec une attache parisienne aux points **I** et **J**.

Puis rassemble 3 et 4 aux points **L** du disque et **N** de la grande feuille.

Dispose le tout comme sur le schéma, puis replie les deux côtés de la grande feuille sur la partie centrale, puis colle ces deux volets l'un sur l'autre.

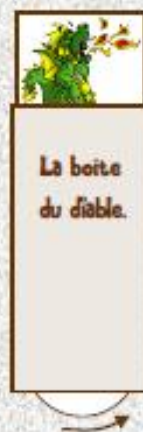



Matériel : 1 feuille A4  
+feuille 120 g, ciseaux,  
règle, compas.  
3 attaches parisiennes

# LE FLEXAGONE

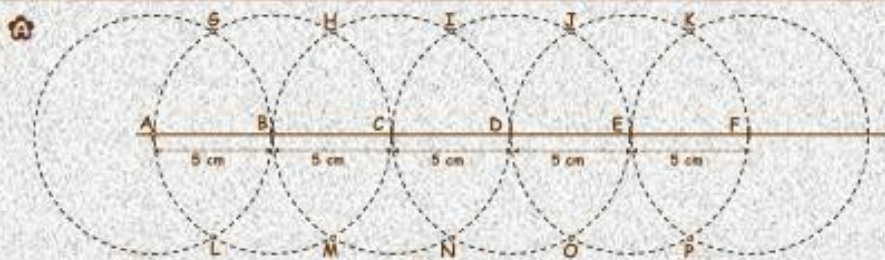

- 1 Trace une droite sur la longueur de ta feuille.  
Puis place les points A, B, C, D, E, F tous les 5 cm sur la droite.  
Autour de chaque point, trace un cercle de 5 cm.  
Puis trace une droite passant par G, H, I, J qui sont les points d'intersec-  
tion de ces cercles.  
Puis une autre droite passant par K, L, M, N. (voir schéma)



- 2 Relie à la règle  
les points G, B, M  
puis H, B, L, et ainsi  
de suite en respec-  
tant le schéma. Dé-  
coupe le contour de  
ta figure.

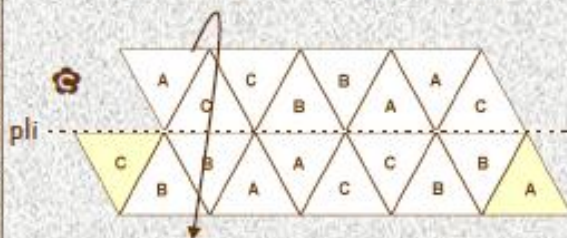

- 3 Décore en respectant la dispo-  
sition des faces. Puis plie sur la li-  
gne du milieu et colle les deux côtés  
l'un sur l'autre. Marque tous les plis  
le long des traits à l'aide d'une rè-  
gle.

- 4 Ensuite plie en suivant le sché-  
ma, et colle en final les 2 pattes

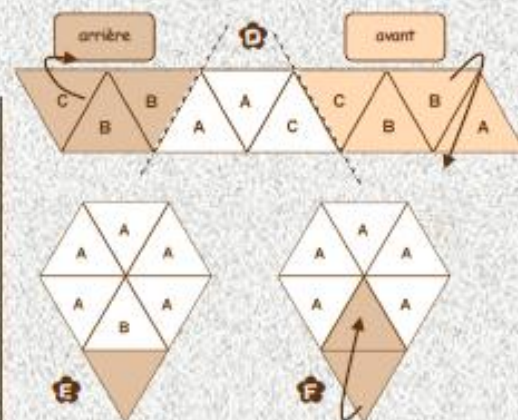

- 5 Faufile le triangle B en des-  
sous.

- 6 Puis colle les deux pattes de  
fixation l'une sur l'autre



Matériel :  
1 feuille A4 (220g)  
+ compas et ciseaux

# FLEUR OCTOGONALE

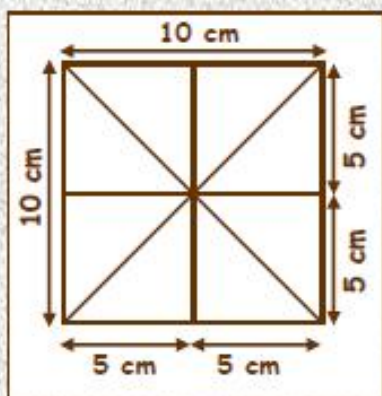

Sur une feuille construis un carré de 10 cm.

Puis trace les segments comme sur le schéma.

Trace un cercle de 5 cm de rayon. ....

Puis relie comme sur le schéma. ———

Pour obtenir un octogone (huit côtés).

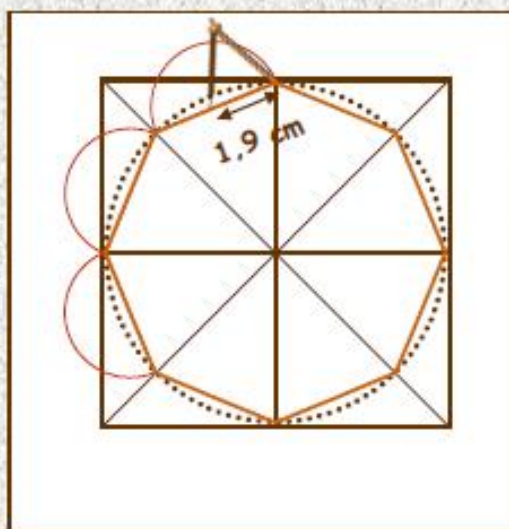
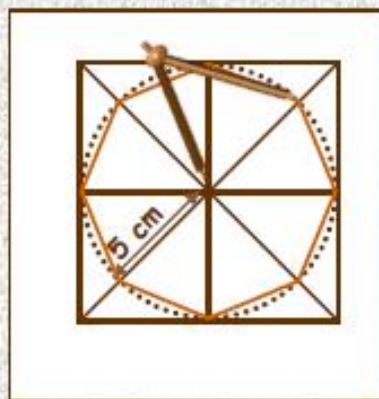

Sur les côtés de ton octogone trace un demi cercle de 1,9 cm de rayon.

Découpe ensuite ta fleur.

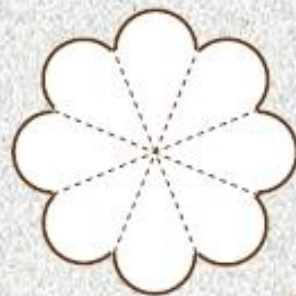



Matériel :

- 7 fleurs octogonales
- + feuille cartonnée A4
- + colle

# LE BOUQUET CARTE



Pour faire ta carte « bouquet de fleurs il te faut 7 fleurs identiques. Marque les plis le long des pointillés.

Tu retires l'un des « pétales » 

Puis tu colories en évitant le « pétale » marqué d'un point rouge qui servira au collage.

Ensuite colle  sur  puis plie tes fleurs en deux.



Puis dispose tes 7 fleurs comme dans le dessin ci-dessous, et mets un point de colle aux endroits indiqués par un point rouge. ●

Puis colle les fleurs l'une sur l'autre en respectant dans le schéma, les lettres et les couleurs.

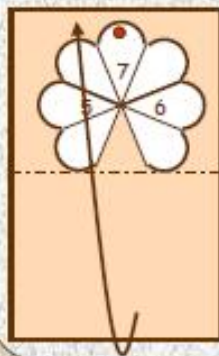
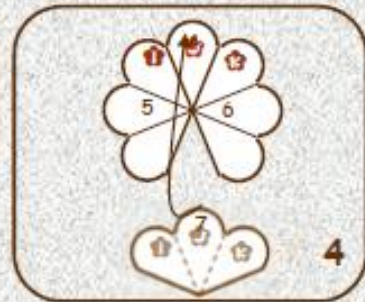
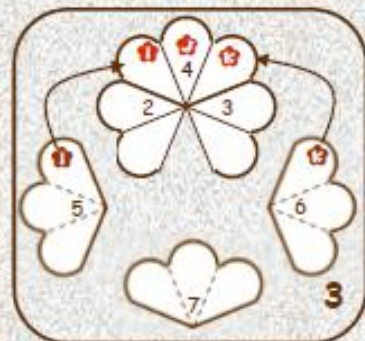
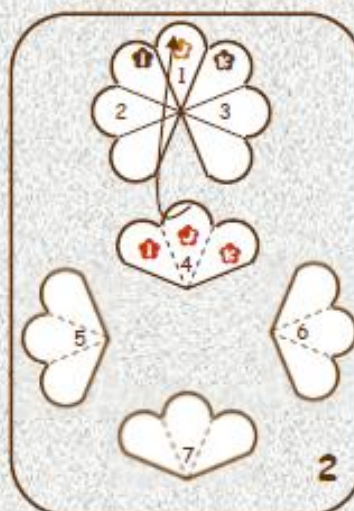

Lorsque toutes les fleurs sont collées, prends ta feuille cartonnée, plie-la en deux, et place ton bouquet le long du pli comme sur le schéma. Mets un point de colle et rabats ta feuille cartonnée. Puis recommence de l'autre côté de ton bouquet.

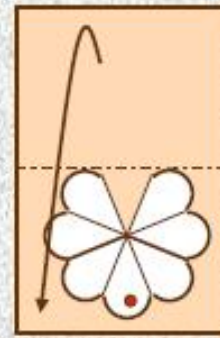



Matériel :

Une feuille de 13 cm  
sur 17 cm.

+ feuille cartonnée A5

# KIRIGAMI COEUR



Plie ta feuille en deux, le long du trait.

Découpe les deux épaisseurs de la feuille en suivant les lignes noires, attention de ne pas couper les parties blanches.

Puis déplie ton cœur.

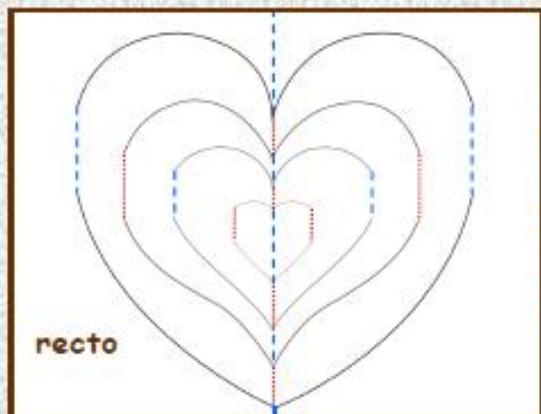

Sur le recto de ta feuille, trace des segments en respectant les couleurs du schéma.

Puis procède au pliage en respectant les couleurs.

Traits bleus

rabats vers l'arrière « pli crête »

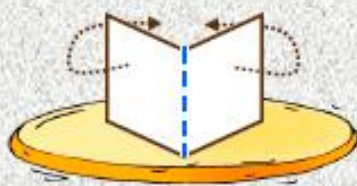

Traits rouges

rabats vers l'avant « pli creux ».

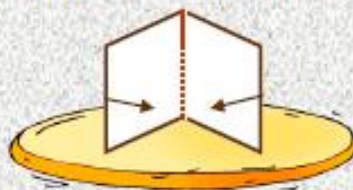

Plie ta feuille cartonnée en deux, bord à bord puis déplie-la.

Mets de la colle sur les bords à droite et à gauche de ta feuille « cœurs » et dépose-la au milieu de ta feuille cartonnée.

Plie ta carte délicatement en t'assurant du bon sens des plis des cœurs.

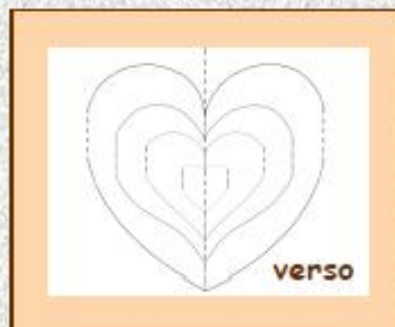



FIN DU LIVRET

